

**МИНИСТЕРСТВО ОБРАЗОВАНИЯ, НАУКИ И МОЛОДЕЖНОЙ ПОЛИТИКИ  
КРАСНОДАРСКОГО КРАЯ**  
государственное бюджетное профессиональное образовательное учреждение  
Краснодарского края  
**«КРАСНОДАРСКИЙ ТОРГОВО-ЭКОНОМИЧЕСКИЙ КОЛЛЕДЖ»**

**РАБОЧАЯ ПРОГРАММА**  
**ОБЩЕОБРАЗОВАТЕЛЬНОЙ УЧЕБНОЙ ДИСЦИПЛИНЫ**  
**ОУД.06 Физика**

для специальности 23.02.07 Техническое обслуживание и ремонт двигателей,  
систем и агрегатов автомобилей

## СОДЕРЖАНИЕ

1.	ОБЩАЯ ХАРАКТЕРИСТИКА РАБОЧЕЙ ПРОГРАММЫ УЧЕБНОЙ ДИСЦИПЛИНЫ	3
2.	СТРУКТУРА И СОДЕРЖАНИЕ УЧЕБНОЙ ДИСЦИПЛИНЫ	7
3.	УСЛОВИЯ РЕАЛИЗАЦИИ УЧЕБНОЙ ДИСЦИПЛИНЫ	16
4.	КОНТРОЛЬ И ОЦЕНКА РЕЗУЛЬТАТОВ ОСВОЕНИЯ УЧЕБНОЙ ДИСЦИПЛИНЫ	18
5.	КОНТРОЛЬНО-ИЗМЕРИТЕЛЬНЫЕ МАТЕРИАЛЫ	19

# 1. ОБЩАЯ ХАРАКТЕРИСТИКА РАБОЧЕЙ ПРОГРАММЫ ОБЩЕОБРАЗОВАТЕЛЬНОЙ ДИСЦИПЛИНЫ

## 1.1. Место дисциплины в структуре основной образовательной программы:

Общеобразовательная дисциплина ОУД.06 Физика является обязательной частью общеобразовательного цикла основной образовательной программы в соответствии с ФГОС по 23.02.07 Техническое обслуживание и ремонт двигателей, систем и агрегатов автомобилей

## 1.2. Цели и планируемые результаты освоения дисциплины:

### 1.2.1. Цели дисциплины:

Содержание программы общеобразовательной дисциплины Физика направлено на достижение следующих целей:

- формирование у обучающихся уверенности в ценности образования, значимости физических знаний для современного квалифицированного специалиста при осуществлении его профессиональной деятельности;
- овладение специфической системой физических понятий, терминологией и символикой;
- освоение основных физических теорий, законов, закономерностей;
- овладение основными методами научного познания природы, используемыми в физике (наблюдение, описание, измерение, выдвижение гипотез, проведение эксперимента);
- овладение умениями обрабатывать данные эксперимента, объяснять полученные результаты, устанавливать зависимости между физическими величинами в наблюдаемом явлении, делать выводы;
- формирование умения решать физические задачи разных уровней сложности;
- развитие познавательных интересов, интеллектуальных и творческих способностей в процессе приобретения знаний с использованием различных источников информации и современных информационных технологий; умений формулировать и обосновывать собственную позицию по отношению к физической информации, получаемой из разных источников;
- воспитание чувства гордости за российскую физическую науку.

Освоение курса ОД «Физика» предполагает решение следующих задач:

- приобретение знаний о фундаментальных физических законах, лежащих в основе современной физической картины мира, принципов действия технических устройств и производственных процессов, о наиболее важных открытиях в области физики, оказавших определяющее влияние на развитие техники и технологии;
- понимание физической сущности явлений, проявляющихся в рамках производственной деятельности;
- освоение способов использования физических знаний для решения практических и профессиональных задач, объяснения явлений природы, производственных и технологических процессов, принципов действия технических приборов и устройств, обеспечения безопасности производства и охраны природы;

- формирование умений решать учебно-практические задачи физического содержания с учётом профессиональной направленности;
- приобретение опыта познания и самопознания; умений ставить задачи и решать проблемы с учётом профессиональной направленности;
- формирование умений искать, анализировать и обрабатывать физическую информацию с учётом профессиональной направленности;
- подготовка обучающихся к успешному освоению дисциплин и модулей профессионального цикла: формирование у них умений и опыта деятельности, характерных для профессий / должностей служащих или специальностей, получаемых в профессиональных образовательных организациях;
- подготовка к формированию общих компетенций будущего специалиста: самообразования, коммуникации, сотрудничества, принятия решений в стандартной и нестандартной ситуациях, проектирования, проведения физических измерений, эффективного и безопасного использования различных технических устройств, соблюдения правил охраны труда при работе с физическими приборами и оборудованием.

Особенность формирования совокупности задач изучения физики для системы среднего профессионального образования заключается в необходимости реализации профессиональной направленности решаемых задач, учёта особенностей сферы деятельности будущих специалистов.

В результате освоения дисциплины обучающийся должен знать:

- смысл понятий: физическое явление, гипотеза, закон, теория, вещество, взаимодействие, электромагнитное поле, волна, фотон, атом, атомное ядро, ионизирующие излучения;
- смысл физических величин: скорость, ускорение, масса, сила, импульс, работа, механическая энергия, внутренняя энергия, абсолютная температура, средняя кинетическая энергия частиц вещества, количество теплоты, элементарный электрический заряд;
- смысл физических законов классической механики, всемирного тяготения, сохранения энергии, импульса и электрического заряда, термодинамики, электромагнитной индукции, фотоэффекта;
- вклад российских и зарубежных ученых, оказавших наибольшее влияние на развитие физики;

В результате освоения дисциплины обучающийся должен уметь:

- проводить наблюдения, планировать и выполнять эксперименты,
- выдвигать гипотезы и строить модели,
- применять полученные знания по физике для объяснения разнообразных физических явлений и свойств веществ;
- практически использовать физические знания;
- оценивать достоверность естественнонаучной информации;

- использовать приобретенные знания и умения для решения практических задач повседневной жизни, обеспечения безопасности собственной жизни, рационального природопользования и охраны окружающей среды.
- описывать и объяснять физические явления и свойства тел: свойства газов, жидкостей и твердых тел; электромагнитную индукцию, распространение электромагнитных волн; волновые свойства света; излучение и поглощение света атомом; фотоэффект;
- отличать гипотезы от научных теорий;
- делать выводы на основе экспериментальных данных;
- приводить примеры, показывающие, что: наблюдения и эксперимент являются основой для выдвижения гипотез и теорий, позволяют проверить истинность теоретических выводов; физическая теория дает возможность объяснять известные явления природы и научные факты, предсказывать еще неизвестные явления;
- приводить примеры практического использования физических знаний: законов механики, термодинамики и электродинамики в энергетике; различных видов электромагнитных излучений для развития радио и телекоммуникаций, квантовой физики в создании ядерной энергетики, лазеров;
- воспринимать и на основе полученных знаний самостоятельно оценивать информацию, содержащуюся в сообщениях СМИ, Интернете, научно-популярных статьях.
- применять полученные знания для решения физических задач;
- определять характер физического процесса по графику, таблице, формуле;
- измерять ряд физических величин, представляя результаты измерений с учетом их погрешностей.

### **1.2.2. Планируемые результаты освоения общеобразовательной дисциплины в соответствии с ФГОС СПО и на основе ФГОС СОО**

Особое значение дисциплина имеет при формировании и развитии ОК и ПК.

Код и наименование формируемых компетенций	Планируемые результаты освоения дисциплины	
	Общие	Дисциплинарные
ОК 01. Выбирать способы решения задач профессиональной деятельности применительно к различным контекстам	<p><b>В части трудового воспитания:</b></p> <ul style="list-style-type: none"> <li>- готовность к труду, осознание ценности мастерства, трудолюбие;</li> <li>- готовность к активной деятельности технологической и социальной направленности, способность инициировать, планировать и самостоятельно выполнять такую деятельность;</li> <li>- интерес к различным сферам профессиональной деятельности,</li> </ul> <p><b>Овладение универсальными учебными познавательными действиями:</b></p> <p><b>а) базовые логические действия:</b></p> <ul style="list-style-type: none"> <li>- самостоятельно формулировать и актуализировать проблему, рассматривать ее всесторонне;</li> <li>- устанавливать существенный признак или основания для сравнения, классификации и обобщения;</li> <li>- определять цели деятельности, задавать параметры и критерии их достижения;</li> <li>- выявлять закономерности и противоречия в рассматриваемых явлениях;</li> <li>- вносить коррективы в деятельность, оценивать соответствие результатов целям, оценивать риски последствий деятельности;</li> <li>- развивать креативное мышление при решении жизненных проблем</li> </ul> <p><b>б) базовые исследовательские действия:</b></p> <ul style="list-style-type: none"> <li>- владеть навыками учебно-исследовательской и проектной деятельности, навыками</li> </ul>	<ul style="list-style-type: none"> <li>- сформированность представлений о роли и месте физики и астрономии в современной научной картине мира, о системообразующей роли физики в развитии естественных наук, техники и современных технологий, о вкладе российских и зарубежных ученых-физиков в развитие науки; понимание физической сущности наблюдаемых явлений микромира, макромира и мегамира; понимание роли астрономии в практической деятельности человека и дальнейшем научно-техническом развитии, роли физики в формировании кругозора и функциональной грамотности человека для решения практических задач;</li> <li>- владеть основополагающими физическими понятиями и величинами, характеризующими физические процессы (связанными с механическим движением, взаимодействием тел, механическими колебаниями и волнами; атомно-молекулярным строением вещества, тепловыми процессами; электрическим и магнитным полями, электрическим током, электромагнитными колебаниями и волнами; оптическими явлениями; квантовыми явлениями, строением атома и атомного ядра, радиоактивностью); владеть основополагающими астрономическими понятиями, позволяющими характеризовать процессы, происхо-</li> </ul>

	<p>разрешения проблем;</p> <ul style="list-style-type: none"> <li>- выявлять причинно-следственные связи и актуализировать задачу, выдвигать гипотезу ее решения, находить аргументы для доказательства своих утверждений, задавать параметры и критерии решения;</li> <li>- анализировать полученные в ходе решения задачи результаты, критически оценивать их достоверность, прогнозировать изменение в новых условиях;</li> <li>- уметь переносить знания в познавательную и практическую области жизнедеятельности;</li> <li>- уметь интегрировать знания из разных предметных областей;</li> <li>- выдвигать новые идеи, предлагать оригинальные подходы и решения;</li> </ul> <p>- способность их использования в познавательной и социальной практике</p>	<p>дящие на звездах, в звездных системах, в межгалактической среде; движение небесных тел, эволюцию звезд и Вселенной;</p> <ul style="list-style-type: none"> <li>- владеть закономерностями, законами и теориями (закон всемирного тяготения, I, II и III законы Ньютона, закон сохранения механической энергии, закон сохранения импульса, принцип суперпозиции сил, принцип равноправности инерциальных систем отсчета; молекулярно-кинетическую теорию строения вещества, газовые законы, первый закон термодинамики; закон сохранения электрического заряда, закон Кулона, закон Ома для участка цепи, закон Ома для полной электрической цепи, закон Джоуля - Ленца, закон электромагнитной индукции, закон сохранения энергии, закон прямолинейного распространения света, закон отражения света, закон преломления света; закон сохранения энергии, закон сохранения импульса, закон сохранения электрического заряда, закон сохранения массового числа, постулаты Бора, закон радиоактивного распада); уверенное использование законов и закономерностей при анализе физических явлений и процессов;</li> <li>- сформировать умения решать расчетные задачи с явно заданной физической моделью, используя физические законы и принципы; на основе анализа условия задачи выбирать физическую модель, выделять физические величины и формулы,</li> </ul>
--	--	--

		<p>необходимые для ее решения, проводить расчеты и оценивать реальность полученного значения физической величины; решать качественные задачи, выстраивая логически непротиворечивую цепочку рассуждений с опорой на изученные законы, закономерности и физические явления</p>
<p><b>ОК 02.</b> Использовать современные средства поиска, анализа и интерпретации информации, и информационные технологии для выполнения задач профессиональной деятельности</p>	<p><b>В области ценности научного познания:</b></p> <ul style="list-style-type: none"> <li>- сформированность мировоззрения, соответствующего современному уровню развития науки и общественной практики, основанного на диалоге культур, способствующего осознанию своего места в поликультурном мире;</li> <li>- совершенствование языковой и читательской культуры как средства взаимодействия между людьми и познания мира;</li> <li>- осознание ценности научной деятельности, готовность осуществлять проектную и исследовательскую деятельность индивидуально и в группе;</li> </ul> <p><b>Овладение универсальными учебными познавательными действиями:</b></p> <p><b>в) работа с информацией:</b></p> <ul style="list-style-type: none"> <li>- владеть навыками получения информации из источников разных типов, самостоятельно осуществлять поиск, анализ, систематизацию и интерпретацию информации различных видов и форм представления;</li> <li>- создавать тексты в различных форматах с учетом назначения информации и целевой аудитории, выбирая оптимальную форму представления и визуализации;</li> <li>- оценивать достоверность, легитимность информации, ее</li> </ul>	<p>-сформировать умения учитывать границы применения изученных физических моделей: материальная точка, инерциальная система отсчета, идеальный газ; модели строения газов, жидкостей и твердых тел, точечный электрический заряд, ядерная модель атома, нуклонная модель атомного ядра при решении физических задач;</p> <p>- сформировать собственную позицию по отношению к физической информации, получаемой из разных источников, уметь использовать цифровые технологии для поиска, структурирования, интерпретации и представления учебной и научно-популярной информации; развить умения критического анализа получаемой информации</p>



	<p>соответствие правовым и морально-этическим нормам;</p> <ul style="list-style-type: none"> <li>- использовать средства информационных и коммуникационных технологий в решении когнитивных, коммуникативных и организационных задач с соблюдением требований эргономики, техники безопасности, гигиены, ресурсосбережения, правовых и этических норм, норм информационной безопасности;</li> <li>- владеть навыками распознавания и защиты информации, информационной безопасности личности</li> </ul>	
<p><b>ОК 03.</b> Планировать и реализовывать собственное профессиональное и личностное развитие, предпринимательскую деятельность в профессиональной сфере, использовать знания по финансовой грамотности в различных жизненных ситуациях</p>	<p><b>В области духовно-нравственного воспитания:</b></p> <ul style="list-style-type: none"> <li>-- сформированность нравственного сознания, этического поведения;</li> <li>- способность оценивать ситуацию и принимать осознанные решения, ориентируясь на морально-нравственные нормы и ценности;</li> <li>- осознание личного вклада в построение устойчивого будущего;</li> <li>- ответственное отношение к своим родителям и (или) другим членам семьи, созданию семьи на основе осознанного принятия ценностей семейной жизни в соответствии с традициями народов России;</li> </ul> <p><b>Овладение универсальными регулятивными действиями:</b></p> <p><b>а) самоорганизация:</b></p> <ul style="list-style-type: none"> <li>- самостоятельно осуществлять познавательную деятельность, выявлять проблемы, ставить и формулировать собственные задачи в образовательной деятельности и жизненных ситуациях;</li> <li>- самостоятельно составлять план решения проблемы с</li> </ul>	<ul style="list-style-type: none"> <li>- владеть основными методами научного познания, используемыми в физике: проводить прямые и косвенные измерения физических величин, выбирая оптимальный способ измерения и используя известные методы оценки погрешностей измерений, проводить исследование зависимостей физических величин с использованием прямых измерений, объяснять полученные результаты, используя физические теории, законы и понятия, и делать выводы; соблюдать правила безопасного труда при проведении исследований в рамках учебного эксперимента и учебно-исследовательской деятельности с использованием цифровых измерительных устройств и лабораторного оборудования; сформированность представлений о методах получения научных астрономических знаний</li> </ul>

	<p>учетом имеющихся ресурсов, собственных возможностей и предпочтений;</p> <ul style="list-style-type: none"> <li>- давать оценку новым ситуациям;</li> </ul> <p>способствовать формированию и проявлению широкой эрудиции в разных областях знаний, постоянно повышать свой образовательный и культурный уровень;</p> <p><b>б) самоконтроль:</b></p> <p>использовать приемы рефлексии для оценки ситуации, выбора верного решения;</p> <ul style="list-style-type: none"> <li>- уметь оценивать риски и своевременно принимать решения по их снижению;</li> </ul> <p><b>в) эмоциональный интеллект, предполагающий сформированность:</b></p> <p>внутренней мотивации, включающей стремление к достижению цели и успеху, оптимизм, инициативность, умение действовать, исходя из своих возможностей;</p> <ul style="list-style-type: none"> <li>- эмпатии, включающей способность понимать эмоциональное состояние других, учитывать его при осуществлении коммуникации, способность к сочувствию и сопереживанию;</li> </ul> <p>- социальных навыков, включающих способность выстраивать отношения с другими людьми, заботиться, проявлять интерес и разрешать конфликты</p>	
<p><b>ОК 04.</b> Эффективно взаимодействовать и работать в коллективе и команде</p>	<ul style="list-style-type: none"> <li>- готовность к саморазвитию, самостоятельности и самоопределению;</li> <li>- овладение навыками учебно-исследовательской, проектной и социальной деятельности;</li> </ul> <p><b>Овладение универсальными коммуникативными действиями:</b></p> <p><b>б) совместная деятельность:</b></p>	<ul style="list-style-type: none"> <li>- овладеть умениями работать в группе с выполнением различных социальных ролей, планировать работу группы, рационально распределять деятельность в нестандартных ситуациях, адекватно оценивать вклад каждого из участников</li> </ul>

	<ul style="list-style-type: none"> <li>- понимать и использовать преимущества командной и индивидуальной работы;</li> <li>- принимать цели совместной деятельности, организовывать и координировать действия по ее достижению: составлять план действий, распределять роли с учетом мнений участников обсуждать результаты совместной работы;</li> <li>- координировать и выполнять работу в условиях реального, виртуального и комбинированного взаимодействия;</li> <li>- осуществлять позитивное стратегическое поведение в различных ситуациях, проявлять творчество и воображение, быть инициативным</li> </ul> <p><b>Овладение универсальными регулятивными действиями:</b></p> <p>г) <b>принятие себя и других людей:</b></p> <ul style="list-style-type: none"> <li>- принимать мотивы и аргументы других людей при анализе результатов деятельности;</li> <li>- признавать свое право и право других людей на ошибки;</li> </ul> <p>- развивать способность понимать мир с позиции другого человека</p>	<p>группы в решение рассматриваемой проблемы</p>
<p><b>ОК 05.</b> Осуществлять устную и письменную коммуникацию на государственном языке Российской Федерации с учетом особенностей социального и культурного контекста</p>	<p><b>В области эстетического воспитания:</b></p> <ul style="list-style-type: none"> <li>- эстетическое отношение к миру, включая эстетику быта, научного и технического творчества, спорта, труда и общественных отношений;</li> <li>- способность воспринимать различные виды искусства, традиции и творчество своего и других народов, ощущать эмоциональное воздействие искусства;</li> <li>- убежденность в значимости для личности и общества оте-</li> </ul>	<ul style="list-style-type: none"> <li>- сформировать умения распознавать физические явления (процессы) и объяснять их на основе изученных законов: равномерное и равноускоренное прямолинейное движение, свободное падение тел, движение по окружности, инерция, взаимодействие тел, колебательное движение, резонанс, волновое движение; диффузия, броуновское движение, строение жидкостей и твердых тел, изменение объема</li> </ul>

	<p>чественного и мирового искусства, этнических культурных традиций и народного творчества;</p> <ul style="list-style-type: none"> <li>- готовность к самовыражению в разных видах искусства, стремление проявлять качества творческой личности;</li> </ul> <p><b>Овладение универсальными коммуникативными действиями:</b></p> <p><b>а) общение:</b></p> <ul style="list-style-type: none"> <li>- осуществлять коммуникации во всех сферах жизни;</li> <li>- распознавать невербальные средства общения, понимать значение социальных знаков, распознавать предпосылки конфликтных ситуаций и смягчать конфликты;</li> <li>- развернуто и логично излагать свою точку зрения с использованием языковых средств</li> </ul>	<p>тел при нагревании (охлаждении), тепловое равновесие, испарение, конденсация, плавление, кристаллизация, кипение, влажность воздуха, связь средней кинетической энергии теплового движения молекул с абсолютной температурой, повышение давления газа при его нагревании в закрытом сосуде, связь между параметрами состояния газа в изопроцессах; электризация тел, взаимодействие зарядов, нагревание проводника с током, взаимодействие магнитов, электромагнитная индукция, действие магнитного поля на проводник с током и движущийся заряд, электромагнитные колебания и волны, прямолинейное распространение света, отражение, преломление, интерференция, дифракция и поляризация света, дисперсия света; фотоэлектрический эффект, световое давление, возникновение линейчатого спектра атома водорода, естественная и искусственная радиоактивность</p>
<p><b>ОК 07.</b> Содействовать сохранению окружающей среды, ресурсосбережению, применять знания об изменении климата, принципы бережливого производства, эффективно действовать в чрезвычайных ситуациях</p>	<p><b>В области экологического воспитания:</b></p> <ul style="list-style-type: none"> <li>- сформированность экологической культуры, понимание влияния социально-экономических процессов на состояние природной и социальной среды, осознание глобального характера экологических проблем;</li> <li>- планирование и осуществление действий в окружающей среде на основе знания целей устойчивого развития человечества;</li> <li>- активное неприятие действий, приносящих вред окружающей среде;</li> </ul>	<ul style="list-style-type: none"> <li>- сформировать умения применять полученные знания для объяснения условий протекания физических явлений в природе и для принятия практических решений в повседневной жизни для обеспечения безопасности при обращении с бытовыми приборами и техническими устройствами, сохранения здоровья и соблюдения норм экологического поведения в окружающей среде; понимание необходимости применения достижений физики и технологий</li> </ul>

	<ul style="list-style-type: none"> <li>- умение прогнозировать неблагоприятные экологические последствия предпринимаемых действий, предотвращать их;</li> <li>- расширение опыта деятельности экологической направленности;</li> <li>- овладение навыками учебно-исследовательской, проектной и социальной деятельности</li> </ul>	для рационального природопользования
ПК 1.1	Осуществлять диагностику систем, узлов и механизмов автомобильных двигателей	
ПК 2.1	Осуществлять диагностику электрооборудования и электронных систем автомобилей	
ПК 3.1	Осуществлять диагностику трансмиссии, ходовой части и органов управления автомобилей	

## 2. СТРУКТУРА И СОДЕРЖАНИЕ УЧЕБНОЙ ДИСЦИПЛИНЫ

## 2.1. Объем учебной дисциплины и виды учебной работы

<b>Вид учебной работы</b>	<b>Объем в часах</b>
<b>Объем образовательной программы учебной дисциплины</b>	<b>144</b>
<b>Основное содержание</b>	<b>86</b>
в т. ч.:	
теоретическое обучение	78
практические занятия	8
<b>Профессионально ориентированное содержание</b>	<b>54</b>
в т. ч.:3	
теоретическое обучение	36
практические занятия	18
<b>Промежуточная аттестация в форме экзамена</b>	<b>4</b>

## 2.2. Тематический план и содержание учебной дисциплины

Наименование разделов и тем	Содержание учебного материала, лабораторные и практические работы, индивидуальный проект (если предусмотрены)	Объем часов	Формируемые общие и профессиональные компетенции
1	2	3	4
<b>Введение. Физика и методы научного познания</b>	<p><b>Содержание учебного материала:</b> Физика — фундаментальная наука о природе. Естественно-научный метод познания, его возможности и границы применимости. Эксперимент и теория в процессе познания природы. Моделирование физических явлений и процессов. Роль эксперимента и теории в процессе познания природы. Физическая величина. Физические законы. Границы применимости физических законов и теорий. Принцип соответствия. Понятие о физической картине мира. Погрешности измерений физических величин. <i>Значение физики при освоении профессий и специальностей СПО.</i></p>	2	ОК 03 ОК 05
<b>Раздел 1. Механика</b>		<b>14(8/-)</b>	
<b>Тема 1.1 Основы кинематики</b>	<p><b>Содержание учебного материала:</b> Механическое движение и его виды. Материальная точка. Относительность механического движения. Система отсчета. Принцип относительности Галилея. Способы описания движения. <i>Траектория. Путь. Перемещение.</i> Равномерное прямолинейное движение. Скорость. Мгновенная и средняя скорости. Ускорение. Прямолинейное движение с постоянным ускорением. Движение с постоянным ускорением свободного падения. <i>Равномерное движение точки по окружности, угловая скорость.</i> Центростремительное ускорение. <i>Кинематика абсолютно твердого тела.</i></p>	4	ОК 01 ОК 02 ОК 04 ОК 05 ОК 06 ОК 07 <b>ПК 1.1, ПК 2.1, ПК 3.1</b>
<b>Тема 1.2 Основы динамики</b>	<p><b>Содержание учебного материала:</b> Основная задача динамики. Сила. Масса. Законы механики Ньютона. Силы в природе. Сила тяжести и сила всемирного тяготения. Закон всемирного тяготения. Первая космическая скорость. Движение планет и малых тел Солнечной системы. Вес. Невесомость. Силы упругости. <b>Силы трения.</b></p>	4	
<b>Тема 1.3</b>	<b>Содержание учебного материала:</b>	4	

<b>Законы сохранения в механике</b>	Импульс тела. Импульс силы. Закон сохранения импульса. Реактивное движение. <i>Механическая работа и мощность. Кинетическая энергия. Потенциальная энергия. Закон сохранения механической энергии.</i> Работа силы тяжести и силы упругости. Консервативные силы. Применение законов сохранения. Использование законов механики для объяснения движения небесных тел и для развития космических исследований, границы применимости классической механики.		
	<i>Решение задач с профессиональной направленностью</i>	2	
<b>Раздел 2. Молекулярная физика и термодинамика</b>		<b>26 (12/2)</b>	
<b>Тема 2.1 Основы молекулярно-кинетической теории</b>	<b>Содержание учебного материала:</b> Основные положения молекулярно-кинетической теории. Размеры и масса молекул и атомов. Броуновское движение. <i>Силы и энергия межмолекулярного взаимодействия.</i> Строение газообразных, жидких и твердых тел. Идеальный газ. Давление газа. Основное уравнение молекулярно-кинетической теории газов. <i>Температура и ее измерение.</i> Термодинамическая шкала температуры. Абсолютный нуль температуры. Температура звезд. Скорости движения молекул и их измерение. Уравнение состояния идеального газа. Изопроцессы и их графики. Газовые законы. Молярная газовая постоянная	8	ОК 01 ОК 02 ОК 03 ОК 04 ОК 05 ОК 06 ОК 07 <b>ПК 1.1, ПК 2.1, ПК 3.1</b>
	<b>В том числе практические занятия:</b> ПЗ№1. Изучение одного из изопроцессов	2	
<b>Тема 2.2 Основы термодинамики</b>	<b>Содержание учебного материала:</b> Внутренняя энергия системы. Внутренняя энергия идеального газа. Работа и теплота как формы передачи энергии. Теплоемкость. Удельная теплоемкость. Количество теплоты. Уравнение теплового баланса. Первоначало термодинамики. Адиабатный процесс. Второе начало термодинамики. <i>Принцип действия тепловой машины. Тепловые двигатели. КПД теплового двигателя. Холодильные машины.</i> Охрана природы	6	
<b>Тема 2.3 Агрегатные состояния вещества и фазовые переходы</b>	<b>Содержание учебного материала:</b> Испарение и конденсация. Насыщенный пар и его свойства. <i>Абсолютная и относительная влажность воздуха.</i> Приборы для определения влажности воздуха. Точка росы. Кипение. Зависимость температуры кипения от давления. Критическое состояние вещества. Характеристика жидкого состояния вещества. Поверхностный слой жидкости. Энергия поверхностного слоя. Ближний порядок. <i>Поверхностное натя-</i>	6	



	<i>жение. Смачивание. Явления на границе жидкости с твердым телом. Капиллярные явления. Характеристика твердого состояния вещества. Кристаллические и аморфные тела. Упругие свойства твердых тел. Закон Гука. Механические свойства твердых тел. Пластическая (остаточная) деформация. Тепловое расширение твердых тел и жидкостей. Коэффициент линейного расширения. Коэффициент объёмного расширения. Учет расширения в технике. Плавление. Удельная теплота плавления. Кристаллизация. Практическое применение в повседневной жизни физических знаний о свойствах газов, жидкостей и твердых тел</i>		
	<i>Решение задач с профессиональной направленностью</i>	2	
	<b>В том числе практические занятия:</b> <i>ПЗ № 2. Определение влажности воздуха</i>	2	
<b>Раздел 3. Электродинамика</b>		<b>48 (16/12)</b>	
<b>Тема 3.1</b> Электрическое поле	<b>Содержание учебного материала:</b>	6	ОК 01 ОК 02 ОК 03 ОК 04 ОК 05 ОК 06 ОК 07 <b>ПК 1.1, ПК 2.1, ПК 3.1</b>
	<i>Электрические заряды. Элементарный электрический заряд. Закон сохранения заряда. Закон Кулона. Электрическая постоянная. Электрическое поле. Напряженность электрического поля. Принцип суперпозиции полей. Проводники в электрическом поле. Диэлектрики в электрическом поле. Поляризация диэлектриков. Работа сил электростатического поля. Потенциал. Разность потенциалов. Связь между напряженностью и разностью потенциалов электрического поля. Емкость. Единицы емкости. Конденсаторы. Соединение конденсаторов в батарею. Энергия заряженного конденсатора. Энергия электрического поля. Применение конденсаторов</i>		
	<i>Решение задач с профессиональной направленностью</i>	2	
	<b>В том числе практические занятия:</b> <i>ПЗ №3. Определение электрической емкости конденсаторов</i>	2	
<b>Тема 3.2</b>	<b>Содержание учебного материала:</b>	8	

<b>Законы постоянного тока</b>	Условия, необходимые для возникновения и поддержания электрического тока. Сила тока и плотность тока. <i>Закон Ома для участка цепи. Зависимость электрического сопротивления от материала, длины и площади поперечного сечения проводника. Зависимость электрического сопротивления проводников от температуры. Температурный коэффициент сопротивления. Сверхпроводимость. Работа и мощность постоянного тока. Тепловое действие тока. Закон Джоуля—Ленца. Электродвижущая сила источника тока. Закон Ома для полной цепи. Электрические цепи. Параллельное и последовательное соединение проводников. Законы Кирхгофа для узла. Соединение источников электрической энергии в батарею.</i>		
	<i>Решение задач с профессиональной направленностью</i>	2	
	<b>В том числе практические занятия:</b> <i>ПЗ №4. Определение термического коэффициента сопротивления меди.</i>	2	
	<i>ПЗ №5. Измерение ЭДС и внутреннего сопротивления источника тока.</i> <i>ПЗ №6. Изучение законов последовательного и параллельного соединений проводников.</i> <i>ПЗ №7. Исследование зависимости мощности лампы накаливания от напряжения на её зажимах.</i>	2 2 2	
<b>Тема 3.3 Электрический ток в различных средах</b>	<b>Содержание учебного материала:</b> Электрический ток в металлах, в электролитах, газах, в вакууме. <i>Электролиз. Закон электролиза Фарадея. Электрохимический эквивалент. Виды газовых разрядов.</i> Термоэлектронная эмиссия. Плазма. <i>Электрический ток в полупроводниках.</i> Собственная и примесная проводимости. P-n переход. <i>Применение полупроводников. Полупроводниковые приборы</i>	4	
<b>Тема 3.4</b>	<b>Содержание учебного материала:</b>		
<b>Магнитное поле</b>	Вектор индукции магнитного поля. Напряженность магнитного поля. Действие магнитного поля на прямолинейный проводник с током. Взаимодействие токов. <i>Сила Ампера. Применение силы Ампера.</i> Магнитный поток. Работа по перемещению проводника с током в магнитном поле. Действие магнитного поля на движущийся заряд. <i>Сила Лоренца. Применение силы Лоренца.</i> Определение удельного заряда. <i>Магнитные свойства вещества. Магнитная проницаемость.</i> Солнечная активность и её влияние на Землю. Магнитные бури	4	

	<i>Решение задач с профессиональной направленностью</i>	2		
Тема 3.5 Электромагнитная индукция	<b>Содержание учебного материала:</b>	6		
	<i>Явление электромагнитной индукции. Правило Ленца. Закон электромагнитной индукции. Вихревое электрическое поле. ЭДС индукции в движущихся проводниках. Явление самоиндукции. Индуктивность. Энергия магнитного поля тока. Взаимосвязь электрических и магнитных полей. Электромагнитное поле</i>			
	<i>Решение задач с профессиональной направленностью</i>	2		
	<b>В том числе практические занятия:</b> <i>ПЗ №8. Изучение явления электромагнитной индукции</i>	2		
<b>Раздел 4. Колебания и волны</b>		<b>14(6/2)</b>		
Тема 4.1 Механические колебания и волны	<b>Содержание учебного материала:</b>	4	ОК 01 ОК 02 ОК 04 ОК 05 ОК 06 ОК 07 <i>ПК 1.1,</i> <i>ПК 2.1,</i> <i>ПК 3.1</i>	
	Колебательное движение. Гармонические колебания. Свободные механические колебания. Превращение энергии при колебательном движении. Свободные затухающие механические колебания. Математический маятник. Пружинный маятник. Вынужденные механические колебания. Резонанс. Поперечные и продольные волны. Характеристики волны. Звуковые волны. Ультразвук и его применение			
Тема 4.2 Электромагнитные колебания и волны	<b>Содержание учебного материала:</b>	6		
	Свободные электромагнитные колебания. Превращение энергии в колебательном контуре. Формула Томсона. Затухающие электромагнитные колебания. Генератор незатухающих электромагнитных колебаний. Вынужденные электрические колебания. <i>Переменный ток. Генератор переменного тока. Емкостное и индуктивное сопротивление переменного тока. Активное сопротивление. Закон Ома для электрической цепи переменного тока. Работа и мощность переменного тока. Резонанс в электрической цепи. Трансформаторы. Токи высокой частоты. Получение, передача и распределение электроэнергии.</i> Электромагнитное поле как особый вид материи. Электромагнитные волны. Свойства электромагнитных волн. Вибратор Герца. Открытый колебательный контур. Изобретение радио А.С. Поповым. Понятие о радиосвязи. <i>Принцип радиосвязи. Применение электромагнитных волн</i>			
	<i>Решение задач с профессиональной направленностью</i>	2		
	<b>В том числе практические занятия:</b> <i>ПЗ №9. Изучение работы трансформатора</i>	2		

Раздел 5. Оптика		20 (8/2)	
Тема 5.1 Природа света	<b>Содержание учебного материала:</b>	4	ОК 01 ОК 02 ОК 04 ОК 05 <b>ПК 1.1, ПК 2.1, ПК 3.1</b>
	Точечный источник света. <i>Скорость распространения света. Законы отражения и преломления света.</i> Солнечные и лунные затмения. Принцип Гюйгенса. <i>Полное отражение.</i> Линзы. Построение изображения в линзах. Формула тонкой линзы. Увеличение линзы. Глаз как оптическая система. <i>Оптические приборы.</i> Телескопы. <i>Сила света. Освещённость. Законы освещенности</i>		
	<i>Решение задач с профессиональной направленностью</i>	2	
	<b>В том числе практические занятия:</b> <i>ПЗ №10. Определение показателя преломления стекла</i>	2	
Тема 5.2 Волновые свойства света	<b>Содержание учебного материала:</b>	6	
	Интерференция света. Когерентность световых лучей. Интерференция в тонких пленках. Кольца Ньютона. Использование интерференции в науке и технике. Дифракция света. Дифракция на щели в параллельных лучах. Дифракционная решетка. Поляризация поперечных волн. Поляризация света. Двойное лучепреломление. Поляроиды. Дисперсия света. Виды излучений. Виды спектров. Спектры испускания. Спектры поглощения. Спектральный анализ. Спектральные классы звезд. Ультрафиолетовое излучение. <i>Инфракрасное излучение.</i> Рентгеновские лучи. Их природа и свойства. Шкала электромагнитных излучений		
	<b>В том числе практические занятия:</b> <i>ПЗ №11. Определение</i> длины световой волны с помощью дифракционной решетки. <i>ПЗ №12. Наблюдение</i> сплошного и линейчатого спектров	2	
		2	
Тема 5.3 Специальная теория относительности	<b>Содержание учебного материала:</b>	2	
	Движение со скоростью света. Постулаты теории относительности и следствия из них. Инвариантность модуля скорости света в вакууме. Энергия покоя. Связь массы и энергии свободной частицы. Элементы релятивистской динамики		
Раздел 6. Квантовая физика		10 (4/-)	
Тема 6.1 Квантовая оптика	<b>Содержание учебного материала:</b>	4	ОК 01 ОК 02 ОК 04 ОК 05
	Квантовая гипотеза Планка. Тепловое излучение. Корпускулярно-волновой дуализм. Фотоны. Гипотеза де Бройля о волновых свойствах частиц. Соотношение неопределенностей Гейзенберга. Давление света. Химическое действие света. Опыты		

	П.Н. Лебедева и Н.И. Вавилова. <i>Фотоэффект. Уравнение Эйнштейна для фотоэффекта. Внешний фотоэлектрический эффект. Внутренний фотоэффект. Типы фотоэлементов. Применение фотоэффекта</i>		ОК 07 ПК 1.1, ПК 2.1, ПК 3.1
<b>Тема 6.2</b> <b>Физика атома и атомного ядра</b>	<b>Содержание учебного материала:</b>	6	
	Развитие взглядов на строение вещества. Модели строения атомного ядра. Закономерности в атомных спектрах водорода. Ядерная модель атома. Опыты Э. Резерфорда. Модель атома водорода по Н. Бору. Квантовые постулаты Бора. <i>Лазеры</i> . Радиоактивность. Закон радиоактивного распада. Радиоактивные превращения. Способы наблюдения и регистрации заряженных частиц. Эффект Вавилова – Черенкова. Строение атомного ядра. Дефект массы, энергия связи и устойчивость атомных ядер. Ядерные реакции. Ядерная энергетика. Энергетический выход ядерных реакций. Искусственная радиоактивность. Деление тяжелых ядер. Цепная ядерная реакция. Управляемая цепная реакция. Ядерный реактор. Термоядерный синтез. Энергия звезд. Получение радиоактивных изотопов и их применение. Биологическое действие радиоактивных излучений. Элементарные частицы		
<b>Раздел 7. Строение Вселенной</b>		<b>6</b>	
<b>Тема 7.1</b> Строение Солнечной системы	<b>Содержание учебного материала:</b>	2	ОК 01 ОК 02 ОК 03 ОК 04 ОК 05 ОК 06 ОК 07
	Солнечная система. Планеты, их видимое движение. Малые тела солнечной системы. Система Земля—Луна. Солнце. Солнечная активность. Источник энергии Солнца и звёзд		
<b>Тема 7.2</b> Эволюция Вселенной	<b>Содержание учебного материала:</b>	2	
	Звёзды, их основные характеристики. Современные представления о происхождении и эволюции Солнца и звёзд. Этапы жизни звёзд. Млечный Путь — наша Галактика. Типы галактик. Радиогалактики и квазары. Вселенная. Расширение Вселенной. Закон Хаббла. Теория Большого взрыва. Масштабная структура Вселенной. Метагалактика		
	<b>В том числе практические работы:</b> <i>ПЗ №13.</i> Изучение карты звездного неба	2	
<b>Промежуточная аттестация: экзамен</b>		<b>4</b>	
<b>Всего:</b>		<b>144</b>	

### **3. УСЛОВИЯ РЕАЛИЗАЦИИ ПРОГРАММЫ УЧЕБНОЙ ДИСЦИПЛИНЫ**

#### **3.1. Требования к минимальному материально-техническому обеспечению Реализация программы дисциплины требует наличия учебного кабинета физики.**

Освоение программы учебной дисциплины ОУД.06 Физика осуществляется в ГБПОУ КК «КТЭК», реализующего образовательную программу среднего общего образования в пределах освоения ОПОП СПО на базе основного общего образования, в учебном кабинете Физики, в котором имеется свободный доступ в Интернет во время учебного занятия.

Помещение кабинета удовлетворяет требованиям Санитарно-эпидемиологических правил и нормативов (СанПиН 2.4.2 № 178-02) и оснащено типовым оборудованием, указанным в настоящих требованиях, в том числе специализированной учебной мебелью и средствами обучения, достаточными для выполнения требований к уровню подготовки обучающихся.

В кабинете имеется в наличии мультимедийное оборудование, посредством которого участники образовательного процесса просматривают визуальную информацию по ОУД.06 Физика, создают презентации, видеоматериалы, иные документы.

В состав учебно-методического и материально-технического обеспечения программы учебной дисциплины ОУД.06 Физика входят:

Технические средства обучения:

- многофункциональный комплекс преподавателя;
- наглядные пособия (комплекты учебных таблиц, плакаты: «Физические величины и фундаментальные константы», «Международная система единиц СИ», «Периодическая система химических элементов Д.И. Менделеева», портреты выдающихся ученых-физиков и астрономов);
- информационно-коммуникативные средства;
- экранно-звуковые пособия;
- комплект электроснабжения кабинета физики;
- технические средства обучения;
- демонстрационное оборудование (общего назначения и тематические наборы);
- лабораторное оборудование (общего назначения и тематические наборы);
- статические, динамические, демонстрационные и раздаточные модели;
- вспомогательное оборудование;
- комплект технической документации, в том числе паспорта на средства обучения, инструкции по их использованию и технике безопасности.

#### **3.2 Информационное обеспечение обучения**

Для реализации программы библиотечный фонд образовательной организации должен иметь печатные и/или электронные образовательные и информационные ресурсы, рекомендованные для использования в образовательном процессе, не старше пяти лет с момента издания.

В библиотечный фонд входят учебники, учебно-методические комплекты (УМК), обеспечивающие освоение учебной дисциплины ОУД.06 Физика, рекомендованные или допущенные для использования в профессиональных образовательных организациях, реализующих образовательную программу среднего общего образования в пределах освоения ОПОП СПО на базе основного общего образования.

Библиотечный фонд дополнен энциклопедиями, справочниками, научной и научно-популярной, художественной литературой.

В процессе освоения программы учебной дисциплины ОУД.06 Физика обучающиеся имеют возможность доступа к электронным учебным материалам, имеющиеся в свободном доступе в системе Интернет (электронные книги, практикумы, тесты, материалы ЕГЭ и др.)

#### **3.2. Информационное обеспечение реализации программы**

Для реализации программы библиотечный фонд образовательной организации должен иметь печатные и/или электронные образовательные и информационные ресурсы, рекомендованные для использования в образовательном процессе, не старше пяти лет с момента издания.

В библиотечный фонд входят учебники, учебно-методические комплекты (УМК), обеспечивающие освоение учебной дисциплины ОУД.06 Физика, рекомендованные или допущенные для использования в профессиональных образовательных организациях, реализующих образовательную программу среднего общего образования в пределах освоения ОПОП СПО на базе основного общего образования.

Библиотечный фонд дополнен энциклопедиями, справочниками, научной и научно-популярной, художественной литературой.

В процессе освоения программы учебной дисциплины ОУД.06 Физика обучающиеся имеют возможность доступа к электронным учебным материалам, имеющиеся в свободном доступе в системе Интернет (электронные книги, практикумы, тесты, материалы ЕГЭ и др.)

### **3.2.1. Основные печатные издания**

1. Фирсов А.В. Физика для профессий и специальностей технического и естественнонаучного профилей. – М., 2014
2. Дмитриева В.Ф. Физика для профессий и специальностей технического профиля: учебник для образовательных учреждений сред. проф. образования. — М., 2014.
3. Дмитриева В.Ф., Васильев Л.И. Физика для профессий и специальностей технического профиля. Контрольные материалы: учеб. пособия для учреждений сред. проф. образования / В.Ф.Дмитриева, Л.И.Васильев. — М., 2014.
4. Касьянов В.А. Иллюстрированный атлас по физике: 10 класс.— М., 2010. Касьянов
5. Трофимова Т.И., Фирсов А.В. Физика для профессий и специальностей технического и естественно-научного профилей: Сборник задач. — М., 2013.

### **3.2.2. Электронные издания**

1. [www.booksgid.com](http://www.booksgid.com)
2. [www.globalteka.ru](http://www.globalteka.ru)

### **3.2.3. Дополнительные источники**

1. [www.fcior.edu.ru](http://www.fcior.edu.ru)
2. [www.kvant.mccme.ru](http://www.kvant.mccme.ru)

#### 4. КОНТРОЛЬ И ОЦЕНКА РЕЗУЛЬТАТОВ ОСВОЕНИЯ УЧЕБНОЙ ДИСЦИПЛИНЫ

**Контроль и оценка** раскрываются через усвоенные знания и приобретенные обучающимися умения, направленные на формирование общих и профессиональных компетенций. Компетенции должны быть соотнесены с предметными результатами. Для контроля и оценки результатов обучения преподаватель выбирает формы и методы с учетом профессионализации обучения по программе дисциплины.

Код и наименование формируемых компетенций	Раздел/Тема	Тип оценочных мероприятий
ОК 01. Выбирать способы решения задач профессиональной деятельности применительно к различным контекстам	Раздел 1. Темы 1.1., 1.2, 1.3 Раздел 2. Темы 2.1., 2.2., 2.3. Раздел 3. Темы 3.1., 3.2., 3.3., 3.4., 3.5. Раздел 4. Темы 4.1., 4.2. Раздел 5. Темы 5.1., 5.2., 5.3. Раздел 6. Темы 6.1., 6.2.	
ОК 02. Использовать современные средства поиска, анализа и интерпретации информации информационные технологии для выполнения задач профессиональной деятельности	Раздел 1. Темы 1.1., 1.2, 1.3 Раздел 2. Темы 2.1., 2.2., 2.3. Раздел 3. Темы 3.1., 3.2., 3.3., 3.4., 3.5. Раздел 4. Темы 4.1., 4.2. Раздел 5. Темы 5.1., 5.2., 5.3. Раздел 6. Темы 6.1., 6.2.	<ul style="list-style-type: none"> <li>- устный опрос;</li> <li>- фронтальный опрос;</li> <li>- оценка контрольных работ;</li> </ul>
ОК 03. Планировать и реализовывать собственное профессиональное и личностное развитие, предпринимательскую деятельность в профессиональной сфере, использовать знания по финансовой грамотности в различных жизненных ситуациях	Раздел 1. Темы 1.1., 1.2, 1.3 Раздел 2. Темы 2.1., 2.2., 2.3. Раздел 3. Темы 3.1., 3.2., 3.3., 3.4., 3.5.	<ul style="list-style-type: none"> <li>- наблюдение за ходом выполнения лабораторных работ;</li> <li>- оценка выполнения лабораторных работ;</li> <li>- оценка практических работ (решения качественных, расчетных, профессионально ориентированных задач);</li> </ul>
ОК 04. Эффективно взаимодействовать и работать в коллективе и команде	Раздел 1. Темы 1.1., 1.2, 1.3 Раздел 2. Темы 2.1., 2.2., 2.3. Раздел 3. Темы 3.1., 3.2., 3.3., 3.4., 3.5. Раздел 4. Темы 4.1., 4.2. Раздел 5. Темы 5.1., 5.2., 5.3. Раздел 6. Темы 6.1., 6.2.	<ul style="list-style-type: none"> <li>- оценка тестовых заданий;</li> <li>- наблюдение за ходом выполнения индивидуальных проектов и оценка выполненных проектов;</li> </ul>
ОК 05. Осуществлять устную и письменную коммуникацию на государственном языке Российской Федерации с учетом особенностей социального и культурного контекста	Раздел 1. Темы 1.1., 1.2, 1.3 Раздел 2. Темы 2.1., 2.2., 2.3. Раздел 3. Темы 3.1., 3.2., 3.3., 3.4., 3.5. Раздел 4. Темы 4.1., 4.2. Раздел 5. Темы 5.1., 5.2., 5.3. Раздел 6. Темы 6.1., 6.2.	<ul style="list-style-type: none"> <li>- выполнение экзаменационных заданий</li> </ul>
ОК 07. Содействовать сохранению окружающей среды, ресурсосбережению, применять знания об изменении климата, принципы бережливого производства, эффективно	Раздел 1. Темы 1.1., 1.2, 1.3 Раздел 2. Темы 2.1., 2.2., 2.3. Раздел 3. Темы 3.1., 3.2., 3.3., 3.4., 3.5. Раздел 4. Темы 4.1., 4.2.	



действовать в чрезвычайных ситуациях	Раздел 6. Темы 6.1., 6.2.	
ПК 1.1 Осуществлять диагностику систем, узлов и механизмов автомобильных двигателей		
ПК 2.1 Осуществлять диагностику электрооборудования и электронных систем автомобилей		
ПК 3.1 Осуществлять диагностику трансмиссии, ходовой части и органов управления автомобилей		

## 5. КОНТРОЛЬНО-ИЗМЕРИТЕЛЬНЫЕ МАТЕРИАЛЫ

по специальности 23.02.07 Техническое обслуживание и ремонт двигателей, систем и агрегатов автомобилей

### 5.1 Результаты обучения, регламентированные ФГОС СОО и с учетом примерной основной образовательной программой среднего общего образования (ПООП СОО)

Содержание общеобразовательной дисциплины ОУД.06 Физика направлено на достижение всех личностных (далее – ЛР), метапредметных (далее – МР) и предметных (далее – ПР) результатов обучения, регламентированных федеральным государственным образовательным стандартом среднего общего образования (далее - ФГОС СОО) и с учетом примерной основной образовательной программы среднего общего образования (далее – ПООП СОО).

Код и наименование формируемых компетенций	Планируемые результаты освоения дисциплины	
	Общие	Дисциплинарные
ОК 01. Выбирать способы решения задач профессиональной деятельности применительно к различным контекстам	<p><b>В части трудового воспитания:</b></p> <ul style="list-style-type: none"> <li>- готовность к труду, осознание ценности мастерства, трудолюбие;</li> <li>- готовность к активной деятельности технологической и социальной направленности, способность инициировать, планировать и самостоятельно выполнять такую деятельность;</li> <li>- интерес к различным сферам профессиональной деятельности,</li> </ul> <p><b>Овладение универсальными учебными познавательными действиями:</b></p> <p><b>а) базовые логические действия:</b></p> <ul style="list-style-type: none"> <li>- самостоятельно формулировать и актуализировать проблему, рассматривать ее всесторонне;</li> <li>- устанавливать существенный признак или основания для сравнения, классификации и обобщения;</li> <li>- определять цели деятельности, задавать параметры и критерии их достижения;</li> <li>- выявлять закономерности и противоречия в рассматриваемых явлениях;</li> <li>- вносить коррективы в деятельность, оценивать соответствие результатов целям, оценивать риски последствий деятельности;</li> <li>- развивать креативное мышление при решении жизненных проблем</li> </ul> <p><b>б) базовые исследовательские действия:</b></p>	<ul style="list-style-type: none"> <li>- сформированность представлений о роли и месте физики и астрономии в современной научной картине мира, о системообразующей роли физики в развитии естественных наук, техники и современных технологий, о вкладе российских и зарубежных ученых-физиков в развитие науки; понимание физической сущности наблюдаемых явлений микромира, макромира и мегамира; понимание роли астрономии в практической деятельности человека и дальнейшем научно-техническом развитии, роли физики в формировании кругозора и функциональной грамотности человека для решения практических задач;</li> <li>- владеть основополагающими физическими понятиями и величинами, характеризующими физические процессы (связанными с механическим движением, взаимодействием тел, механическими колебаниями и волнами; атомно-молекулярным строением вещества, тепловыми процессами; электрическим и магнитным полями, электрическим током, электромагнитными колебаниями и волнами; оптическими явлениями; квантовыми явлениями, строением атома и</li> </ul>

	<ul style="list-style-type: none"> <li>- владеть навыками учебно-исследовательской и проектной деятельности, навыками разрешения проблем;</li> <li>- выявлять причинно-следственные связи и актуализировать задачу, выдвигать гипотезу ее решения, находить аргументы для доказательства своих утверждений, задавать параметры и критерии решения;</li> <li>- анализировать полученные в ходе решения задачи результаты, критически оценивать их достоверность, прогнозировать изменение в новых условиях;</li> <li>- уметь переносить знания в познавательную и практическую области жизнедеятельности;</li> <li>- уметь интегрировать знания из разных предметных областей;</li> <li>- выдвигать новые идеи, предлагать оригинальные подходы и решения;</li> </ul> <p>- способность их использования в познавательной и социальной практике</p>	<p>атомного ядра, радиоактивности); владеть основополагающими астрономическими понятиями, позволяющими характеризовать процессы, происходящие на звездах, в звездных системах, в межгалактической среде; движение небесных тел, эволюцию звезд и Вселенной;</p> <ul style="list-style-type: none"> <li>- владеть закономерностями, законами и теориями (закон всемирного тяготения, I, II и III законы Ньютона, закон сохранения механической энергии, закон сохранения импульса, принцип суперпозиции сил, принцип равноправности инерциальных систем отсчета; молекулярно-кинетическую теорию строения вещества, газовые законы, первый закон термодинамики; закон сохранения электрического заряда, закон Кулона, закон Ома для участка цепи, закон Ома для полной электрической цепи, закон Джоуля - Ленца, закон электромагнитной индукции, закон сохранения энергии, закон прямолинейного распространения света, закон отражения света, закон преломления света; закон сохранения энергии, закон сохранения импульса, закон сохранения электрического заряда, закон сохранения массового числа, постулаты Бора, закон радиоактивного распада); уверенное использование законов и закономерностей при анализе физических явлений и процессов;</li> <li>- сформировать умения решать расчетные задачи с явно заданной физической моделью, используя физические законы и принципы; на основе анализа условия задачи выбирать физическую модель, выделять физические величины и формулы, необходимые для ее решения, проводить расчеты и оценивать реальность полученного значения физической величины; решать</li> </ul>
--	---	---

		<p>качественные задачи, выстраивая логически непротиворечивую цепочку рассуждений с опорой на изученные законы, закономерности и физические явления</p>
<p><b>ОК 02.</b> Использовать современные средства поиска, анализа и интерпретации информации, и информационные технологии для выполнения задач профессиональной деятельности</p>	<p><b>В области ценности научного познания:</b></p> <ul style="list-style-type: none"> <li>- сформированность мировоззрения, соответствующего современному уровню развития науки и общественной практики, основанного на диалоге культур, способствующего осознанию своего места в поликультурном мире;</li> <li>- совершенствование языковой и читательской культуры как средства взаимодействия между людьми и познания мира;</li> <li>- осознание ценности научной деятельности, готовность осуществлять проектную и исследовательскую деятельность индивидуально и в группе;</li> </ul> <p><b>Овладение универсальными учебными познавательными действиями:</b></p> <p><b>в) работа с информацией:</b></p> <ul style="list-style-type: none"> <li>- владеть навыками получения информации из источников разных типов, самостоятельно осуществлять поиск, анализ, систематизацию и интерпретацию информации различных видов и форм представления;</li> <li>- создавать тексты в различных форматах с учетом назначения информации и целевой аудитории, выбирая оптимальную форму представления и визуализации;</li> <li>- оценивать достоверность, легитимность информации, ее соответствие правовым и морально-этическим нормам;</li> <li>- использовать средства информационных и коммуникационных технологий в решении когнитивных, коммуникативных и организационных задач с соблюдением требований эргономики, техники безопасности, гигиены, ресурсосбережения, правовых и этических</li> </ul>	<ul style="list-style-type: none"> <li>- сформировать умения учитывать границы применения изученных физических моделей: материальная точка, инерциальная система отсчета, идеальный газ; модели строения газов, жидкостей и твердых тел, точечный электрический заряд, ядерная модель атома, нуклонная модель атомного ядра при решении физических задач;</li> <li>- сформировать собственную позицию по отношению к физической информации, получаемой из разных источников, уметь использовать цифровые технологии для поиска, структурирования, интерпретации и представления учебной и научно-популярной информации; развить умения критического анализа получаемой информации</li> </ul>

	<p>норм, норм информационной безопасности;</p> <p>- владеть навыками распознавания и защиты информации, информационной безопасности личности</p>	
<p><b>ОК 03.</b> Планировать и реализовывать собственное профессиональное и личностное развитие, предпринимательскую деятельность в профессиональной сфере, использовать знания по финансовой грамотности в различных жизненных ситуациях</p>	<p><b>В области духовно-нравственного воспитания:</b></p> <p>-- сформированность нравственного сознания, этического поведения;</p> <p>- способность оценивать ситуацию и принимать осознанные решения, ориентируясь на морально-нравственные нормы и ценности;</p> <p>- осознание личного вклада в построение устойчивого будущего;</p> <p>- ответственное отношение к своим родителям и (или) другим членам семьи, созданию семьи на основе осознанного принятия ценностей семейной жизни в соответствии с традициями народов России;</p> <p><b>Овладение универсальными регулятивными действиями:</b></p> <p><b>а) самоорганизация:</b></p> <p>- самостоятельно осуществлять познавательную деятельность, выявлять проблемы, ставить и формулировать собственные задачи в образовательной деятельности и жизненных ситуациях;</p> <p>- самостоятельно составлять план решения проблемы с учетом имеющихся ресурсов, собственных возможностей и предпочтений;</p> <p>- давать оценку новым ситуациям; способствовать формированию и проявлению широкой эрудиции в разных областях знаний, постоянно повышать свой образовательный и культурный уровень;</p> <p><b>б) самоконтроль:</b></p> <p>использовать приемы рефлексии для оценки ситуации, выбора верного решения;</p> <p>- уметь оценивать риски и своевременно принимать решения по их снижению;</p>	<p>- владеть основными методами научного познания, используемыми в физике: проводить прямые и косвенные измерения физических величин, выбирая оптимальный способ измерения и используя известные методы оценки погрешностей измерений, проводить исследование зависимостей физических величин с использованием прямых измерений, объяснять полученные результаты, используя физические теории, законы и понятия, и делать выводы; соблюдать правила безопасного труда при проведении исследований в рамках учебного эксперимента и учебно-исследовательской деятельности с использованием цифровых измерительных устройств и лабораторного оборудования; сформированность представлений о методах получения научных астрономических знаний</p>

	<p><b>в) эмоциональный интеллект, предполагающий сформированность:</b> внутренней мотивации, включающей стремление к достижению цели и успеху, оптимизм, инициативность, умение действовать, исходя из своих возможностей;</p> <ul style="list-style-type: none"> <li>- эмпатии, включающей способность понимать эмоциональное состояние других, учитывать его при осуществлении коммуникации, способность к сочувствию и сопереживанию;</li> <li>- социальных навыков, включающих способность выстраивать отношения с другими людьми, заботиться, проявлять интерес и разрешать конфликты</li> </ul>	
<p><b>ОК 04.</b> Эффективно взаимодействовать и работать в коллективе и команде</p>	<ul style="list-style-type: none"> <li>- готовность к саморазвитию, самостоятельности и самоопределению;</li> <li>- овладение навыками учебно-исследовательской, проектной и социальной деятельности;</li> </ul> <p><b>Овладение универсальными коммуникативными действиями:</b></p> <p><b>б) совместная деятельность:</b></p> <ul style="list-style-type: none"> <li>- понимать и использовать преимущества командной и индивидуальной работы;</li> <li>- принимать цели совместной деятельности, организовывать и координировать действия по ее достижению: составлять план действий, распределять роли с учетом мнений участников, обсуждать результаты совместной работы;</li> <li>- координировать и выполнять работу в условиях реального, виртуального и комбинированного взаимодействия;</li> <li>- осуществлять позитивное стратегическое поведение в различных ситуациях, проявлять творчество и воображение, быть инициативным</li> </ul> <p><b>Овладение универсальными регулятивными действиями:</b></p> <p><b>г) принятие себя и других людей:</b></p>	<ul style="list-style-type: none"> <li>- овладеть умениями работать в группе с выполнением различных социальных ролей, планировать работу группы, рационально распределять деятельность в нестандартных ситуациях, адекватно оценивать вклад каждого из участников группы в решение рассматриваемой проблемы</li> </ul>

	<ul style="list-style-type: none"> <li>- принимать мотивы и аргументы других людей при анализе результатов деятельности;</li> <li>- признавать свое право и право других людей на ошибки;</li> <li>- развивать способность понимать мир с позиции другого человека</li> </ul>	
<p><b>ОК 05.</b> Осуществлять устную и письменную коммуникацию на государственном языке Российской Федерации с учетом особенностей социального и культурного контекста</p>	<p><b>В области эстетического воспитания:</b></p> <ul style="list-style-type: none"> <li>- эстетическое отношение к миру, включая эстетику быта, научного и технического творчества, спорта, труда и общественных отношений;</li> <li>- способность воспринимать различные виды искусства, традиции и творчество своего и других народов, ощущать эмоциональное воздействие искусства;</li> <li>- убежденность в значимости для личности и общества отечественного и мирового искусства, этнических культурных традиций и народного творчества;</li> <li>- готовность к самовыражению в разных видах искусства, стремление проявлять качества творческой личности;</li> </ul> <p><b>Овладение универсальными коммуникативными действиями:</b></p> <p><b>а) общение:</b></p> <ul style="list-style-type: none"> <li>- осуществлять коммуникации во всех сферах жизни;</li> <li>- распознавать невербальные средства общения, понимать значение социальных знаков, распознавать предпосылки конфликтных ситуаций и смягчать конфликты;</li> <li>- развернуто и логично излагать свою точку зрения с использованием языковых средств</li> </ul>	<ul style="list-style-type: none"> <li>- сформировать умения распознавать физические явления (процессы) и объяснять их на основе изученных законов: равномерное и равноускоренное прямолинейное движение, свободное падение тел, движение по окружности, инерция, взаимодействие тел, колебательное движение, резонанс, волновое движение; диффузия, броуновское движение, строение жидкостей и твердых тел, изменение объема тел при нагревании (охлаждении), тепловое равновесие, испарение, конденсация, плавление, кристаллизация, кипение, влажность воздуха, связь средней кинетической энергии теплового движения молекул с абсолютной температурой, повышение давления газа при его нагревании в закрытом сосуде, связь между параметрами состояния газа в изопроцессах; электризация тел, взаимодействие зарядов, нагревание проводника с током, взаимодействие магнитов, электромагнитная индукция, действие магнитного поля на проводник с током и движущийся заряд, электромагнитные колебания и волны, прямолинейное распространение света, отражение, преломление, интерференция, дифракция и поляризация света, дисперсия света; фотоэлектрический эффект, световое давление, возникновение линейчатого спектра атома водорода, естественная и искусственная радиоактивность</li> </ul>

<p><b>ОК 07.</b> Содействовать сохранению окружающей среды, ресурсосбережению, применять знания об изменении климата, принципы бережливого производства, эффективно действовать в чрезвычайных ситуациях</p>	<p><b>В области экологического воспитания:</b></p> <ul style="list-style-type: none"> <li>- сформированность экологической культуры, понимание влияния социально-экономических процессов на состояние природной и социальной среды, осознание глобального характера экологических проблем;</li> <li>- планирование и осуществление действий в окружающей среде на основе знания целей устойчивого развития человечества; активное неприятие действий, приносящих вред окружающей среде;</li> <li>- умение прогнозировать неблагоприятные экологические последствия предпринимаемых действий, предотвращать их;</li> <li>- расширение опыта деятельности экологической направленности;</li> <li>- овладение навыками учебно-исследовательской, проектной и социальной деятельности</li> </ul>	<ul style="list-style-type: none"> <li>- сформировать умения применять полученные знания для объяснения условий протекания физических явлений в природе и для принятия практических решений в повседневной жизни для обеспечения безопасности при обращении с бытовыми приборами и техническими устройствами, сохранения здоровья и соблюдения норм экологического поведения в окружающей среде; понимание необходимости применения достижений физики и технологий для рационального природопользования</li> </ul>
<p>ПК 1.1</p>	<p>Осуществлять диагностику систем, узлов и механизмов автомобильных двигателей</p>	
<p>ПК 2.1</p>	<p>Осуществлять диагностику электрооборудования и электронных систем автомобилей</p>	
<p>ПК 3.1</p>	<p>Осуществлять диагностику трансмиссии, ходовой части и органов управления автомобилей</p>	



## 5.2 Контрольно-измерительные материалы по специальности 23.02.07 Техническое обслуживание и ремонт двигателей, систем и агрегатов автомобилей

Контрольно-измерительные материалы (далее – КИМ) представлены в виде междисциплинарных заданий и направлены на контроль качества и управление процессом приобретения обучающимися необходимых знаний, умений, навыков и процессом формирования компетенций, определенных основной образовательной программой среднего профессионального образования по учебной дисциплине ОУД.06 Физика посредством текущего контроля успеваемости, промежуточной аттестацией. КИМ разработан с опорой на синхронизированные образовательные результаты и с учетом профессиональной направленности образовательной программы для специальности 23.02.07 Техническое обслуживание и ремонт двигателей, систем и агрегатов автомобилей

### Введение

#### Тема 1.1. Тестовые задания:

Из всех предложенных ответов выберите правильный.

А1. Кто впервые употребил термин *натурфилософия* в качестве первой в истории формы существования знаний о природе:

1. Аристотель
2. Сенека
3. Г.Галилей
4. Демокрит

А2. Какой научный метод используется при работе с изображенным ниже на рисунке прибором:

1. Опосредованное наблюдение
2. Непосредственное наблюдение
3. Эксперимент
4. Создание модели

А3. Какое открытие не имело отношения к краху теории витализма:

1. Получение мочевины Ф.Вёлером
2. Синтез жира М.Бертло
3. Синтез сахаристых веществ А.М.Бутлеровым
4. Открытие электролитической диссоциации С.Аррениусом.

А4. Открытие чего сопровождалось построением *идеальной модели* объекта или явления:

1. Законы Бойля – Мариотта, Гей – Люссака, Шарля
2. Модели атома Томсона, Резерфорда, Бора
3. Закон Галилея, которому подчиняются все тела при падении
4. Теория относительности Эйнштейна

А5. Кто заложил основы бинарной биологической номенклатуры:

1. Аристотель
2. К. Линней
3. Ж.Б.Ламарк
4. Ч.Дарвин

А6. Название какого химического элемента связано с географическим положением:

1. Самарий
2. Индий
3. Рутений

4. Теллур

A7. Выберите основную единицу измерения:

1. Ньютон
2. Герц
3. Паскаль
4. Ампер

A8. Что из нижеперечисленного является результатом мысленного эксперимента:

1. Закон Авогадро
2. Закон независимого расщепления признаков
3. Теория относительности Эйнштейна
4. Закон электромагнитной индукции

A9. Что из нижеперечисленного подтверждает принцип дополнительности:

1. Геометрия Н.И.Лобачевского
2. Теория строения атома Н.Бора
3. Волновые свойства света
4. Синтетическая теория эволюции

A10. Какой из миров представляет молекула ДНК:

1. Мегамир
2. Макромир
3. Микромир
4. Наномир.

Максимальное число баллов, которое можно получить за правильное выполнение входной контрольной работы, составляет **10 баллов** (1 балл за каждое правильно выполненное задание)

Отметка по пятибалльной шкале	Первичные баллы
«2»	0 – 4
«3»	5 – 7
«4»	8 – 9
«5»	10

### Тема 1.1.

#### Теоретические вопросы по теме Основы кинематики

1. Если в салоне при включении вентилятора обдува слышен посторонний шум, еще хуже ощущается неприятный запах, что нужно делать?
2. При равноускоренном движении ускорение точки называется:
  - а) величина равная отношению изменению скорости, изменению времени за которое это изменение произошло;
  - б) величина равная отношению изменению скорости, изменению времени за которое это изменение не произошло;
3. Как называется система, на которую внешние силы или сумма всех внешних сил не действует называется:

- А) изолирующей;
  - Б) замкнутой;
  - В) изолирующей (замкнутой);
4. Для изолирующей системы импульс:
- А) не изменяется;
  - Б) изменяется;
  - В) оба варианта не правильные;

Тема 1.2

**Решение задач по теме «Основы динамики»**

Две планеты с одинаковыми массами обращаются по круговым орбитам вокруг звезды. Для первой из них сила притяжения к звезде в 4 раза больше, чем для второй. Каково отношение радиусов орбит первой и второй планет?

Тема 2.3

**Тест по теме «Агрегатные состояния вещества»**

1. С увеличением относительной влажности разность показаний сухого и влажного термометров психрометра...
- 1) уменьшится.
  - 2) увеличится.
  - 3) не изменится.

2. Один моль влажного воздуха находится в ненасыщенном состоянии при температуре  $T$  и давлении  $p$ . Температуру газа изобарно увеличили. Как изменились при этом относительная влажность воздуха и точка росы?

Для каждой величины определите соответствующий характер изменения:

- 1) увеличилась
- 2) уменьшилась
- 3) не изменилась

Запишите в таблицу выбранные цифры для каждой физической величины. Цифры в ответе могут повторяться.

Относительная влажность воздуха	Точка росы

3. С помощью какого прибора можно измерить относительную влажность воздуха.



1)



2)



3)

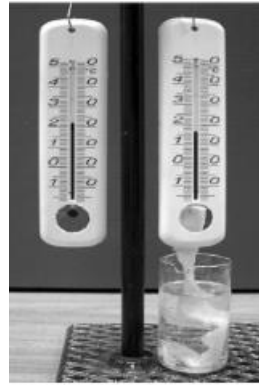

4)

4. Стеклопластинку подвесили к динамометру. После этого ею прикоснулись к поверхности жидкости и оторвали от нее. Для какой жидкости – ртути, воды или керосина – динамометр покажет в момент отрыва силу больше?

- 1) Для воды.
- 2) Для ртути.
- 3) Для керосина.
- 4) Показания будут одинаковые.

5. В двух капиллярных трубках одинакового радиуса находится вода и спирт (плотность спирта равна  $800 \text{ кг/м}^3$ ; плотность воды –  $1000 \text{ кг/м}^3$ ). Одна из этих жидкостей поднялась на 10 мм выше, чем другая. Выберите правильное утверждение.

- 1) Спирт поднялся выше, чем вода.
- 2) Вода поднялась выше, чем спирт.
- 3) Если радиус уменьшить, разность уровней жидкости уменьшится.
- 4) Среди утверждений нет правильного.

6. На стекле находятся капли воды и ртути. На каком рисунке ртуть?

- 1) А, т.к. ртуть смачивает стекло.
- 2) А, т.к. ртуть не смачивает стекло.
- 3) Б, т.к. ртуть смачивает стекло.
- 4) Б, т.к. ртуть не смачивает стекло.

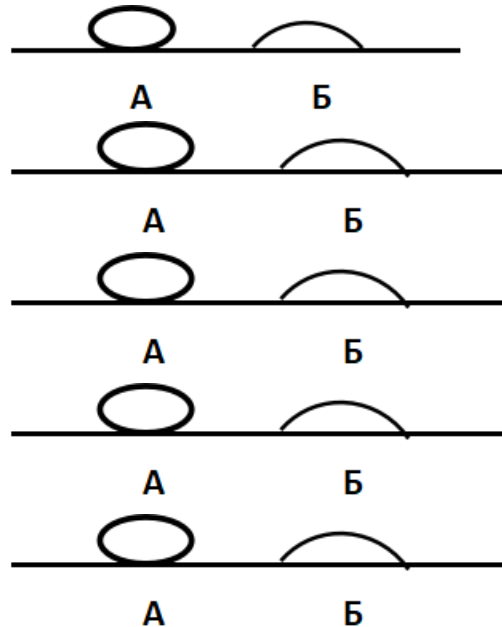

7. Какое из перечисленных свойств характерно только для кристаллических тел?

- 1) Изотропность.
- 2) Отсутствие определенной температуры плавления.
- 3) Существование определенной температуры плавления.

- 4) Текучесть.
8. Какого вида деформацию испытывает стена здания?
- 1) Деформацию кручения.
  - 2) Деформацию сжатия.
  - 3) Деформацию сдвига.
  - 4) Деформацию растяжения.
9. Какая из приведенных ниже формул выражает закон Гука?
- 1)  $E = \sigma / |\epsilon|$ .
  - 2)  $\sigma = E / |\epsilon|$ .
  - 3)  $\sigma = E |\epsilon|$ .
  - 4)  $\sigma = |\epsilon| / E$ .
10. Выберите все верные утверждения о физических явлениях, величинах и закономерностях. Запишите цифры, под которыми они указаны.
- 1) В герметически закрытом сосуде находятся вода и водяной пар. При нагревании сосуда концентрация молекул водяного пара увеличится.
  - 2) Психрометр – прибор для измерения абсолютной влажности.
  - 3) Точка росы – температура, при которой водяной пар становится насыщенным.
  - 4) Пластическими называются деформации, которые полностью исчезают после прекращения действия внешних сил.
  - 5) Все кристаллические тела анизотропны.

### ОТВЕТЫ

1	2	3	4	5	6	7	8	9	10
1	23	4	1	1	2	3	2	3	135

### Тест по теме №3.1 «Электродинамика»

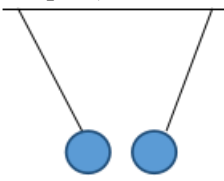
1. Как изменится сила взаимодействия двух точечных электрических зарядов при уменьшении расстояния между ними вдвое?
- 1) Не изменится.
  - 2) Увеличится в 4 раза.
  - 3) Уменьшится в 4 раза.
  - 4) Уменьшится в 2 раза.
2. Что можно сказать о зарядах данных шариков? (см. рис.)
- 1) Оба шарика заряжены положительно.
  - 2) Оба шарика заряжены отрицательно.
  - 3) Один шарик заряжен положительно, другой – отрицательно.
  - 4) Шарик имеют заряды одного знака.
- 
3. В ядре атома свинца 207 частиц. Вокруг ядра обращается 82 электрона. Сколько нейтронов и протонов в ядре этого атома?
- 1) 82 протона, 125 нейтронов.
  - 2) 125 протонов, 82 нейтрона.
  - 3) 82 протона, 207 нейтронов.
  - 4) 207 протонов, 82 нейтрона.
4. Как изменится напряженность электрического поля в некоторой точке от точечного заряда при увеличении заряда в 4 раза?

- 1) Увеличится в 16 раз.
- 2) Увеличится в 2 раза.
- 3) Увеличится в 4 раза.
- 4) Не изменится.

5. Электрон перемещается в поле, силовые линии которого показаны на рисунке. Выберите правильное утверждение.

- 1) При перемещении электрона из точки 2 в точку 3 электрическое поле совершает положительную работу.
- 2) При перемещении электрона по траектории 1-2-3-1 электрическое поле совершает отрицательную работу.
- 3) При перемещении электрона из точки 1 в точку 2 электрическое поле совершает отрицательную работу.
- 4) При перемещении электрона из точки 2 в точку 3 электрическое поле совершает отрицательную работу.

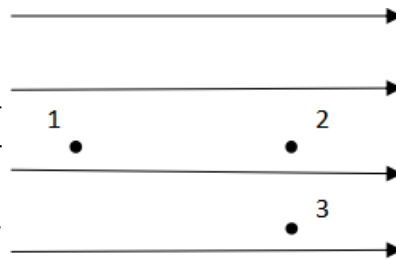

6. Какое из приведённых ниже выражений характеризует работу электрического поля по перемещению заряда?

- 1)  $q/U$ .
- 2)  $E\Delta d$ .
- 3)  $qU$ .
- 4)  $E/\Delta d$ .

7. Какая физическая величина определяется отношением потенциальной энергии электрического заряда в электрическом поле к величине этого заряда?

- 1) Потенциал электрического поля.
- 2) Напряженность электрического поля.
- 3) Емкость.
- 4) Работа электростатического поля.

8. Воздушный конденсатор опускают в керосин с диэлектрической проницаемостью  $\epsilon = 2$ . Выберите правильное утверждение.

- 1) Емкость конденсатора уменьшится в 4 раза.
- 2) Емкость конденсатора уменьшится в 2 раза.
- 3) Емкость конденсатора увеличится в 2 раза.
- 4) Емкость конденсатора не изменится.

9. Как изменится энергия электрического поля конденсатора, если напряжение между его обкладками уменьшить в 2 раза?

- 1) Уменьшится в 2 раза.
- 2) Уменьшится в 4 раза.
- 3) Увеличится в 2 раза.
- 4) Увеличится в 4 раза.

10. Выберите все верные утверждения о физических явлениях, величинах и закономерностях. Запишите цифры, под которыми они указаны.

- 1) Напряженность – силовая характеристика электрического поля.
- 2) Электростатическое поле создают заряды, которые движутся равномерно в данной системе отсчета.
- 3) В изолированной системе алгебраическая сумма зарядов всех тел сохраняется.
- 4) Тела, через которые электрические заряды могут переходить от заряженного тела к незаряженному вследствие наличия в них свободных носителей зарядов, называются диэлектриками.

## ОТВЕТЫ

1	2	3	4	5	6	7	8	9	10
2	3	1	3	3	3	1	3	2	13

### Тест по теме №3.2 «Постоянный ток»

1. Во сколько раз отличаются сопротивления двух медных проводов, если один из них имеет в 4 раза большую длину и в 2 раза большую площадь поперечного сечения, чем другой?

- 1) В 8 раз.    2) В 4 раза.    3) В 2 раза.    4) В 16 раз.

2. На рисунке изображена схема соединения проводников. Выберите правильное утверждение.

- 1) Резисторы  $R_1$  и  $R_3$  включены последовательно.  
2) Резисторы  $R_1$  и  $R_2$  включены параллельно.  
3) Резисторы  $R_2$  и  $R_3$  включены последовательно.  
4) Резисторы  $R_1$  и  $R_2$  включены последовательно.

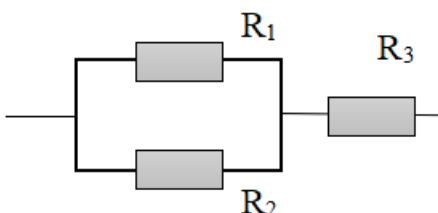

3. Какое из приведенных ниже выражений характеризует силу тока в полной цепи?

- 1)  $U / R$ .    2)  $\rho I / S$ .    3)  $\mathcal{E} / (R + r)$ .    4)  $q / \Delta t$ .

4. Необходимо измерить силу тока в лампе и напряжение на ней. Как следует включить по отношению к лампе амперметр и вольтметр?

- 1) Амперметр и вольтметр параллельно.  
2) Амперметр последовательно, вольтметр параллельно.  
3) Амперметр и вольтметр последовательно.  
4) Амперметр параллельно, вольтметр последовательно.

5. Физическая величина, характеризующая работу сторонних сил по разделению заряда 1 Кл внутри источника тока, называется...

- 1) ... сила тока.  
2) ... электродвижущая сила.  
3) ... напряжение.  
4) ... сопротивление.

6. Режим короткого замыкания в цепи возникает, когда ...

- 1) ... внешнее сопротивление цепи  $R \Rightarrow 0$ .  
2) ... внешнее сопротивление цепи  $R \Rightarrow \infty$ .  
3) ... внутреннее сопротивление источника тока очень мало.  
4) ... внешнее сопротивление цепи равно внутреннему сопротивлению источника.

7. Параллельно или последовательно с электрическим бытовым прибором в квартире включают плавкий предохранитель на электрическом щите?

- 1) Независимо от электрического прибора.  
2) Параллельно.  
3) Последовательно.  
4) Среди ответов нет верного.

- 8.** Электрическая цепь состоит из источника тока, амперметра и лампы. Изменится ли показание амперметра, если в цепь включить параллельно ещё такую же лампу? Выберите правильное утверждение.
- 1) Уменьшится, так как сопротивление цепи возрастет.
  - 2) Увеличится, так как сопротивление цепи уменьшится.
  - 3) Не изменится.
- 9.** Мощность электрического тока на участке цепи определяется следующим выражением:
- 1)  $I \cdot U$ .    2)  $I \cdot R$ .    3)  $I \cdot U \cdot t$ .    4)  $U / R$ .
- 10.** Последовательно соединенные медная и стальная проволоки одинаковой длины и сечения подключены к аккумулятору (удельное сопротивление меди  $1,7 \cdot 10^{-8}$  Ом·м; удельное сопротивление стали  $12 \cdot 10^{-8}$  Ом·м). В какой из них выделится большее количество теплоты за одинаковое время?
- 1) В медной.
  - 2) В стальной.
  - 3) Количество теплоты одинаковое.

### ОТВЕТЫ

1	2	3	4	5	6	7	8	9	10
3	2	3	2	2	1	3	2	1	2

### Тест по теме №3.3 «Ток в различных средах»

- 1.** Электрический ток в газах создается движением ...
- 1) ... свободных электронов.
  - 2) ... молекул.
  - 3) ... электронов, положительных и отрицательных ионов.
  - 4) ... дырок.
- 2.** Укажите прибор, в котором можно создать ток только в одном направлении.
- 1) Конденсатор.
  - 2) Резистор.
  - 3) Полупроводниковый диод.
  - 4) Катушка.
- 3.** Выберите наиболее правильное продолжение фразы: «Термоэлектронная эмиссия – это явление, при котором ...»
- 1) ... молекулы вылетают с поверхности проводника.
  - 2) ... свободные электроны вылетают с поверхности проводника.
  - 3) ... проводник заряжается, поглощая заряженные частицы из окружающей среды.
  - 4) ... свободные электроны вылетают с поверхности нагретого проводника.
- 4.** Как называется процесс выделения вещества на электродах?
- 1) Электролитическая диссоциация.
  - 2) Ионизация.
  - 3) Электролиз.
  - 4) Электризация.



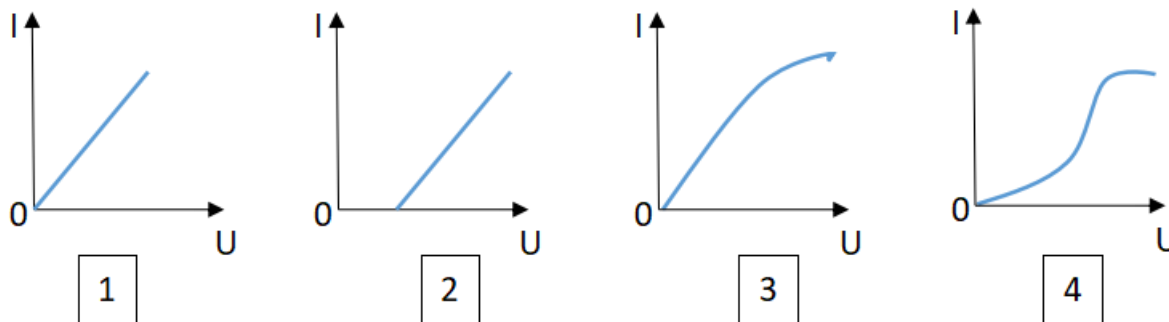

5. Какой из графиков соответствует вольтамперной характеристике электролитов?

6. В четырёхвалентный кремний добавили в первом опыте пятивалентный химический элемент, а во втором – трёхвалентный элемент. Каким типом проводимости в основном будет обладать полупроводник в каждом случае?

- 1) В первом – дырочной, во втором – электронной.
- 2) В первом – электронной, во втором – дырочной.
- 3) В обоих случаях электронной.
- 4) В обоих случаях дырочной.

7. Какой из графиков соответствует зависимости удельного сопротивления полупроводников от температуры?

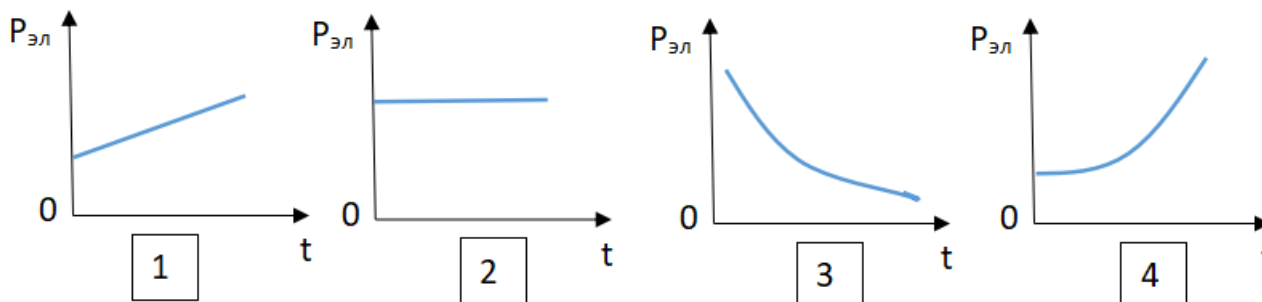

8. Какие частицы являются носителями заряда в металлах?

- 1) Свободные электроны.
- 2) Электроны и ионы.
- 3) Ионы.
- 4) Свободные электроны и дырки.

9. Как называется процесс создания носителей заряда в жидкостях?

- 1) Электролитическая диссоциация.
- 2) Ионизация.
- 3) Электролиз.
- 4) Электризация.

10. В донорных полупроводниках электропроводность...

- 1) ... собственная.
- 2) ... примесная электронная.
- 3) ... примесная дырочная.
- 4) ... эти материалы плохо проводят электрический ток.

### ОТВЕТЫ

1	2	3	4	5	6	7	8	9	10
---	---	---	---	---	---	---	---	---	----

3	3	4	3	2	2	3	1	1	2
---	---	---	---	---	---	---	---	---	---

**Тест по теме №3.5 «Электромагнитная индукция»**

- Какое из приведенных ниже выражений характеризует понятие электромагнитной индукции?
  - 1) Явление, характеризующее действие магнитного поля на движущийся заряд.
  - 2) Явление возникновения в замкнутом контуре электрического тока при изменении магнитного поля.
  - 3) Явление возникновения ЭДС в проводнике под действием магнитного поля.
- С помощью какого правила определяют направление индукционного тока?
  - 1) Правило правой руки.
  - 2) Правило буравчика.
  - 3) Правило левой руки.
  - 4) Правило Ленца.
- Укажите все правильные утверждения, которые отражают суть явления электромагнитной индукции: «В замкнутом контуре электрический ток появляется...»
  - 1) ... если магнитный поток не меняется.
  - 2) ... если магнитный поток не равен нулю.
  - 3) ... при увеличении магнитного потока.
  - 4) ... при уменьшении магнитного потока.
- Что определяется скоростью изменения магнитного потока через контур?
  - 1) Индуктивность контура.
  - 2) ЭДС индукции.
  - 3) Магнитная индукция.
  - 4) Индукционный ток.
- На рисунке показан график зависимости магнитного потока, пронизывающего контур, от времени. На каком из участков графика в контуре не возникает ЭДС индукции?
  - 1) 1.
  - 2) 2.
  - 3) 3.
  - 4) 4.

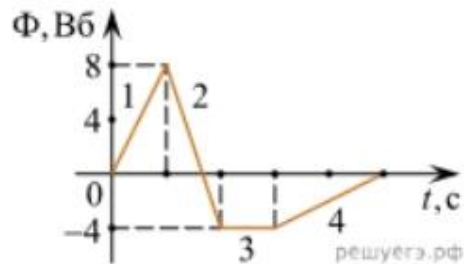

- Сила тока в катушке увеличилась в 2 раза. Выберите верное утверждение.
  - 1) Индуктивность катушки увеличилась в 2 раза.
  - 2) Индуктивность катушки увеличилась в  $\sqrt{2}$  раз.
  - 3) Индуктивность катушки уменьшилась в 2 раза.
  - 4) Индуктивность катушки не изменилась.
- Как уменьшить индуктивность катушки с железным сердечником при условии, что габариты обмотки (её длина и поперечное сечение) останутся неизменными?
  - 1) Уменьшить число витков.
  - 2) Уменьшить силу тока в катушке.
  - 3) Вынуть железный сердечник.

- 4) Увеличить толщину обмотки.
8. Сила тока в контуре увеличилась в два раза. Укажите все правильные утверждения.
- 1) Энергия магнитного поля контура увеличилась в два раза.
  - 2) Энергия магнитного поля контура увеличилась в четыре раза.
  - 3) Энергия магнитного поля контура уменьшилась в два раза.
  - 4) Энергия магнитного поля контура не изменилась.
9. Какое математическое выражение служит для определения ЭДС индукции в замкнутом контуре?
- 1)  $-\Delta\Phi / \Delta t$ .
  - 2)  $IBAl \sin\alpha$ .
  - 3)  $BScos\alpha$ .
  - 4)  $BSsina$ .
10. Как нужно изменить индуктивность контура, для того чтобы при неизменном значении силы тока в нём энергия магнитного поля уменьшилась в 4 раза.
- 1) Уменьшить в два раза.
  - 2) Уменьшить в четыре раза.
  - 3) Увеличить в два раза.
  - 4) Увеличить в четыре раза.

### ОТВЕТЫ

1	2	3	4	5	6	7	8	9	10
2	4	34	2	3	4	3	2	1	2

### Тест по теме №4.1 «Механические колебания и волны»

1. Какие из перечисленных ниже колебаний являются вынужденными? Укажите все правильные ответы.
- 1) Колебания качелей, раскачиваемых человеком, стоящим на земле.
  - 2) Колебания груза на нити, один раз отведенного от положения равновесия и отпущенного.
  - 3) Колебания диффузора громкоговорителя во время работы приемника.
  - 4) Колебания чашек рычажных весов.
2. Подвешенный на нити груз совершает малые колебания. Считая колебания незатухающими, укажите все правильные утверждения.
- 1) Чем длиннее нить, тем больше частота колебаний.
  - 2) При прохождении грузом положения равновесия скорость груза максимальна.
  - 3) Груз совершает периодическое движение.
  - 4) Период колебаний зависит от амплитуды.
3. На рисунке представлен график зависимости потенциальной энергии математического маятника (относительно положения его равновесия) от времени. Какова полная механическая энергия маятника в момент времени, соответствующий на графике точке  $D$ ?

- 1) 4 Дж.
- 2) 16 Дж.
- 3) 12 Дж.
- 4) 8 Дж.

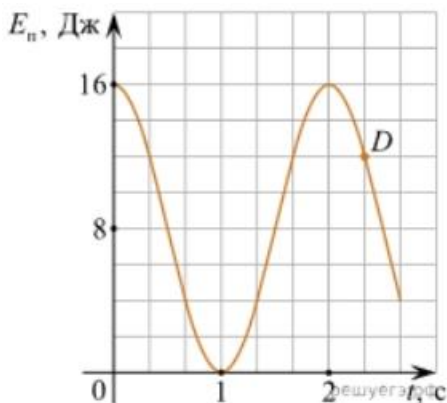

4. Какое из приведенных ниже выражений определяет период колебаний груза массой  $m$ , подвешенного на пружине жесткостью  $k$ ?

- 1)  $2\pi\sqrt{\frac{l}{g}}$
- 2)  $2\pi\sqrt{\frac{m}{k}}$
- 3)  $\frac{1}{2\pi}\sqrt{\frac{g}{l}}$
- 4)  $\frac{1}{2\pi}\sqrt{\frac{k}{m}}$

5. Как изменится период колебаний математического маятника, если длину нити уменьшить в 4 раза?

- 1) Уменьшится в 4 раза.
- 2) Уменьшится в 2 раза.
- 3) Увеличится в 4 раза.
- 4) Увеличится в 2 раза.

6. На рисунке приведен график гармонических колебаний. Укажите все правильные утверждения.

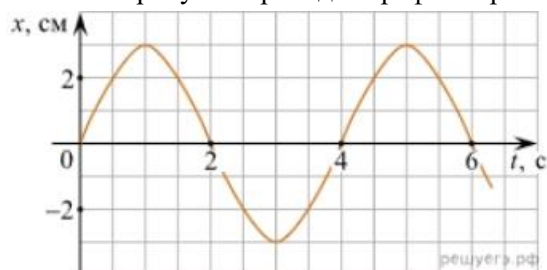

- 1) Амплитуда колебаний равна 2 см.
- 2) Период колебаний 2 с.
- 3) Частота колебаний 0,5 Гц.
- 4) Среди утверждений нет правильного

7. Каковы свойства продольных волн? Укажите все правильные ответы.

- 1) Эти волны могут распространяться только в газах.
- 2) Продольные волны представляют собой чередующиеся разрежения и сжатия.
- 3) Частицы среды при колебаниях смещаются вдоль направления распространения волны.
- 4) Частицы среды при колебаниях смещаются перпендикулярно направлению распространения волны.

8. В каких направлениях совершаются колебания в поперечной волне?

- 1) Во всех направлениях.
- 2) Только по направлению распространения волны.
- 3) Только перпендикулярно распространению волны.
- 4) Среди ответов нет правильного.

9. Установите соответствие между примерами и физическими явлениями, которые эти примеры иллюстрируют. Для каждого примера проявления физических явлений из первого столбца подберите соответствующее название физического явления из второго столбца.

ПРИМЕРЫ

А) эхо в лесу

Б) определение глубины водоёма с помощью навигационного прибора эхолота

ФИЗИЧЕСКИЕ ЯВЛЕНИЯ

1) Огибание звуком препятствия

2) Явление полного внутреннего отражения

3) Отражение света

4) Отражение звука от препятствия

Запишите в таблицу выбранные цифры под соответствующими буквами.

А	Б

- 10.** Какие из перечисленных ниже волн являются поперечными? Укажите все правильные ответы.
- 1) Волны на поверхности воды.
  - 2) Звуковые волны в газах.
  - 3) Радиоволны.

**ОТВЕТЫ**

1	2	3	4	5	6	7	8	9	10
1	23	2	2	2	4	23	3	44	13

**Тест по теме №4.2 «Электромагнитные колебания и волны»**

- 1.** Как изменится частота электромагнитных колебаний в контуре  $L - C$ , если емкость конденсатора увеличить в четыре раза?
- 1) Увеличится в 4 раза.
  - 2) Увеличится в 2 раза.
  - 3) Уменьшится в 4 раза.
  - 4) Уменьшится в 2 раза.

- 2.** Значение силы переменного тока, измеренное в амперах, задано уравнением  $i = 0,1 \sin 100\pi t$ . Укажите все правильные утверждения.
- 1) Амплитуда силы тока 0,1 А.
  - 2) Период равен 100 с.
  - 3) Частота равна 50 Гц.
  - 4) Циклическая частота 100 рад/с.

- 3.** Даны следующие зависимости величин:
- А) Зависимость напряжения на конденсаторе от времени в колебательном контуре, учитывая, что в начальный момент времени конденсатор заряжен.
  - Б) Зависимость энергии магнитного поля катушки с током от силы тока в ней.
  - В) Зависимость длины излучаемой электромагнитной волны от частоты колебаний заряда в металлическом проводнике.

Установите соответствие между этими зависимостями и видами графиков, обозначенных цифрами 1–5. Для каждой зависимости А–В подберите соответствующий вид графика и запишите в таблицу выбранные цифры под соответствующими буквами.

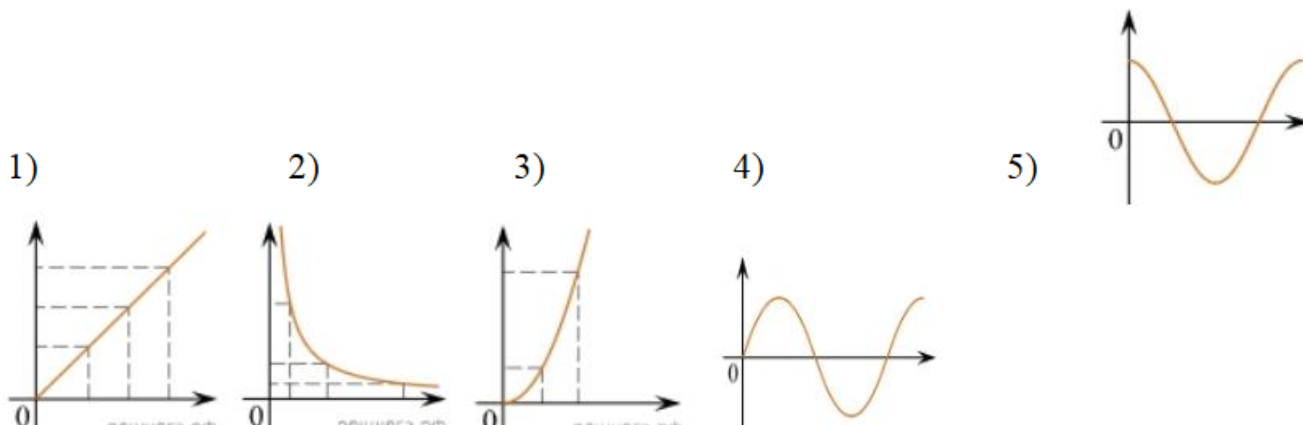

А	Б	В

Ответ:

4. Каким образом осуществляется передача электрической энергии из первичной обмотки трансформатора во вторичную обмотку? Укажите все правильные ответы.

- 1) Через провода, соединяющие обмотки трансформатора.
- 2) С помощью переменного магнитного поля, пронизывающего обе катушки.
- 3) С помощью электромагнитных волн.
- 4) Правильных ответов нет.

5. Какое из приведенных ниже выражений определяет понятие электромагнитное поле?

- 1) Процесс распространения колебаний заряженных частиц.
- 2) Особая форма материи, осуществляющая взаимодействие между заряженными частицами.
- 3) Особая форма материи, осуществляющая взаимодействие между любыми частицами.

6. В первичной обмотке трансформатора 100 витков, во вторичной обмотке – 20. Выберите все правильные утверждения.

- 1) Трансформатор является понижающим.
- 2) Трансформатор является повышающим.
- 3) Коэффициент трансформации равен 0,2.
- 4) Коэффициент трансформации равен 5.

7. Продолжите фразу: «Электромагнитная волна – это ...». Выберите все правильные утверждения.

- 1) ... процесс распространения колебаний электрической напряженности и магнитной индукции.
- 2) ... кратчайшее расстояние между двумя точками, колеблющимися в одинаковых фазах.
- 3) ... процесс распространения колебаний заряженных частиц.
- 4) ... процесс распространения электромагнитного поля от источника колебаний в пространстве.

8. Как ориентированы векторы магнитной индукции  $\vec{B}$ , электрической напряженности  $\vec{E}$  и скорости  $\vec{c}$  по отношению друг к другу в электромагнитной волне?

- 1)  $\vec{B} \perp \vec{E} \parallel \vec{c}$  . 2)  $\vec{B} \perp \vec{c}; \vec{E} \parallel \vec{c}$  . 3)  $\vec{B} \perp \vec{E} \perp \vec{c}$
- 4)  $\vec{B} \parallel \vec{E} \parallel \vec{c}$  .

9. Какое устройство в приёмнике Попова регистрирует приём электромагнитных волн?

- 1) Электромагнитное реле.
- 2) Когерер.
- 3) Антенна.
- 4) Электрический звонок.

10. Продолжите фразу: «Процесс наложения колебаний одной частоты на колебания другой частоты называется...».

- 1) ... радиосвязь.
- 2) ... детектирование.
- 3) ... модуляция.
- 4) ... радиолокация.

## ОТВЕТЫ

1	2	3	4	5	6	7	8	9	10
4	13	А – 1 Б – 4 В – 3	2	2	14	134	3	2	3

### Тест по теме №5.1 «Природа света»

1. При переходе света из вакуума в прозрачную среду с абсолютным показателем преломления  $n = 2$  скорость распространения...

- 1) ... увеличивается в 2 раза.
- 2) ... остается неизменной.
- 3) ... уменьшается в 2 раза.

2. Для нахождения предельного угла при падении луча на границу «стекло-вода» нужно использовать формулу. Выберите все правильные ответы.

- 1)  $\sin \alpha_0 = n_c / n_b$ .
- 2)  $\sin \alpha_0 = n_c \cdot n_b$ .
- 3)  $\sin \alpha_0 = n_b / n_c$ .

3. Луч переходит из воды в скипидар. На каком из рисунков правильно изображен ход луча? Показатель преломления воды 1,33, скипидара – 1,6.

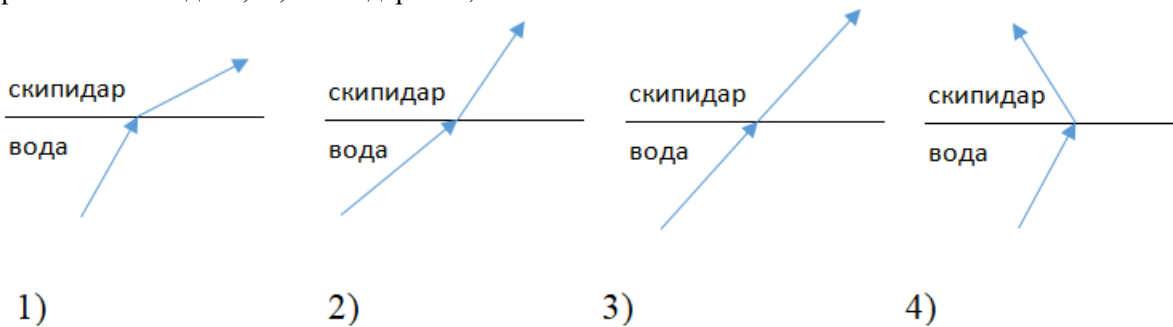

4. Угол падения луча равен  $50^\circ$ . Угол отражения луча равен.

- 1)  $90^\circ$ .
- 2)  $40^\circ$ .
- 3)  $50^\circ$ .
- 4)  $100^\circ$ .

5. Предмет находится между фокусом  $F$  и двойным фокусом  $2F$  рассеивающей линзы. Изображение предмета ...

- 1) ... мнимое, прямое, увеличенное.
- 2) ... действительное, перевернутое, увеличенное.
- 3) ... мнимое, прямое, уменьшенное.
- 4) ... действительное, перевернутое, уменьшенное.

6. Световой пучок выходит из стекла в воздух. Что происходит при этом с частотой электромагнитных колебаний в световой волне и скоростью их распространения?

- 1) Частота и скорость увеличиваются.
- 2) Частота – увеличивается, скорость – уменьшается.
- 3) Частота и скорость не изменяются.
- 4) Частота – не изменяется, скорость – увеличивается.

7. Физическая величина, равная отношению светового потока, падающего на поверхность, к площади этой поверхности, называется ...

- 1) ... силой света.
- 2) ... яркостью.

- 3) ... освещенностью.  
 4) ... телесным углом.

8. Укажите точку, в которой находится изображение светящейся точки S (см. рисунок), создаваемое тонкой собирающей линзой.

- 1) 1.  
 2) 2.  
 3) 3.  
 4) 4.

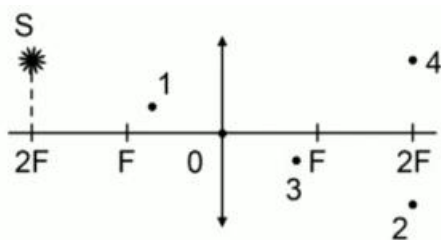

9. Установите соответствие между оптическим прибором (устройством) и типом изображения, полученным с его помощью.

Оптические приборы	Тип изображения
А) Мультимедиа проектор	1) Уменьшенное, мнимое.
Б) Дверной глазок	2) Увеличенное, действительное.
	3) Уменьшенное, действительное.
	4) Увеличенное, мнимое.

А	Б

О т в е т:

10. Выберите все верные утверждения о физических явлениях, величинах и закономерностях. Запишите цифры, под которыми они указаны.

- 1) В однородной прозрачной среде свет распространяется прямолинейно.  
 2) При преломлении электромагнитных волн на границе двух сред скорость волны не изменяется.  
 3) Явление полного внутреннего отражения может наблюдаться только при углах падения больше предельного.  
 4) Собирающая линза может давать как мнимые, так и действительные изображения.

### ОТВЕТЫ

1	2	3	4	5	6	7	8	9	10
3	3	2	3	3	4	3	2	21	134

### Тест по теме №5.2 «Волновые свойства света»

1. Как изменится длина волны красного излучения при переходе света из воздуха в воду?  
 1) Уменьшается.  
 2) Увеличивается.  
 3) Не изменяется.
2. Какое из приведенных ниже выражений определяет понятие интерференции?  
 1) Наложение когерентных волн.  
 2) Разложение света в спектр при преломлении.  
 3) Огибание волной препятствий.
3. Какое из наблюдаемых явлений объясняется дифракцией света?  
 1) Излучение света лампой накаливания.





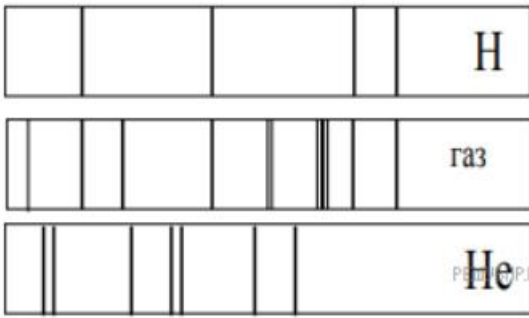

- 1) Водород.
- 2) Гелий.
- 3) Водород и гелий.
- 4) Ни водород, ни гелий.

11. Два автомобиля движутся в одном и том же направлении со скоростями  $v_1$  и  $v_2$  относительно поверхности Земли. Скорость света от фар первого автомобиля в системе отсчета, связанной с другим автомобилем, равна:

- 1)  $c + (v_1 + v_2)$ .
- 2)  $c$ .
- 3)  $c + (v_1 - v_2)$ .

### ОТВЕТЫ

1	2	3	4	5	6	7	8	9	10	11
1	1	2	4	1	4	3	3	4	1	2

### Тест по теме №6.2 «Физика атома и атомного ядра»

1. Какие из приведенных ниже утверждений соответствуют смыслу постулатов Бора? Укажите все правильные ответы.

- 1) В атоме электроны движутся по круговым орбитам и излучают при этом электромагнитные волны.
- 2) Атом может находиться только в одном из стационарных состояний, в стационарных состояниях атом энергию не излучает.
- 3) Атом состоит из ядра и электронов. Заряд и почти вся масса атома сосредоточены в ядре.
- 4) При переходе из одного стационарного состояния в другое атом поглощает или излучает квант электромагнитного излучения.

2. Какое явление используется в оптических квантовых генераторах?

А. Спонтанное излучение.

Б. Индуцированное излучение.

- 1) А.
- 2) Б.
- 3) А и Б.
- 4) Ни А, ни Б.

3. Сравните силы ядерного притяжения между двумя протонами  $F_{pp}$ , двумя нейтронами  $F_{nn}$ , а также между протоном и нейтроном  $F_{pn}$ .

- 1)  $F_{nn} > F_{pn} > F_{pp}$ .
- 2)  $F_{nn} \approx F_{pn} > F_{pp}$ .
- 3)  $F_{nn} \approx F_{pn} \approx F_{pp}$ .
- 4)  $F_{nn} < F_{pn} < F_{pp}$ .

4. Что означают цифры у ядра атома азота  $^{14}_7\text{N}$ ?

- 1) 7 – число электронов, 14 – число протонов.
- 2) 7 – число нейтронов, 14 – число протонов.
- 3) 7 – число протонов, 14 – число протонов и нейтронов.
- 4) 7 – число электронов, 14 – число нейтронов.

5. Что представляет собой  $\beta$ -излучение?

- 1) Поток быстрых электронов.  
 2) Поток нейтронов.  
 3) Поток квантов электромагнитного излучения.  
 4) Поток ядер гелия.
6. Элемент  ${}^A_ZX$  испытал  $\alpha$ -распад. Какой заряд и массовое число будет у нового элемента Y?  
 1)  ${}^{A-4}_{Z-2}Y$ .    2)  ${}^{A-4}_{Z-2}Y$ .    3)  ${}^{A-2}_{Z-4}Y$ .    4)  ${}^A_{Z-1}Y$ .
7. Каково соотношение между массой радиоактивного ядра  $M_{\text{я}}$  и суммой масс свободных протонов  $Z \cdot m_p$  и свободных нейтронов  $N \cdot m_n$ , из которых составлено это ядро. Укажите правильный ответ.  
 1)  $M_{\text{я}} = (Z \cdot m_p + N \cdot m_n)$ .  
 2)  $M_{\text{я}} < (Z \cdot m_p + N \cdot m_n)$ .  
 3)  $M_{\text{я}} > (Z \cdot m_p + N \cdot m_n)$ .
8. Дан график зависимости числа не распавшихся ядер эрбия от времени. Каков период полураспада этого изотопа эрбия?

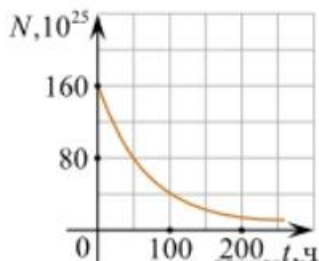

9. Какое из приведенных ниже выражений определяет понятие цепная ядерная реакция? Укажите правильный ответ.  
 1) Процесс самопроизвольного распада ядер атомов некоторых химических элементов.  
 2) Процесс превращения атомных ядер, происходящий в результате их взаимодействия с элементарными частицами или друг с другом.  
 3) Процесс деления атомных ядер некоторых химических элементов, происходящий под действием нейтронов, образующихся в процессе самой ядерной реакции.
10. Какие вещества из перечисленных ниже могут быть использованы в ядерных реакторах в качестве замедлителей нейтронов?  
 А. Графит.    Б. Кадмий.    В. Тяжелая вода.    Г. Бор.  
 1) А и В.    3) А и Б.  
 2) Б и Г.    4) В и Г.

### ОТВЕТЫ

1	2	3	4	5	6	7	8	9	10
24	2	3	3	1	2	2	1	3	1

## 2. Оценочные материалы для рубежного контроля

### Критерии оценки контрольных работ.

Рекомендуемые критерии оценивания **расчётных задач**:

2 балла – приведено полное правильное решение, включающее следующие элементы:

- Записаны физические закономерности, применение которых необходимо и достаточно для решения данной задачи;
- Выполнены необходимые математические преобразования и расчёты (возможно, с вычислением промежуточных величин, то есть «по частям»), получен верный ответ (при округлении погрешность не должна превышать 10%) с указанием единиц измерения.

1 балл – приведено неполное решение или решение, содержащее ошибки:

- Записаны не все необходимые для решения физические закономерности;

ИЛИ

- В записях необходимых для решения физических закономерностях имеются ошибки;

ИЛИ

Допущены ошибки в математических преобразованиях или вычислениях.

0 баллов – решение задачи полностью неверное ИЛИ отсутствует.

Рекомендуемые критерии оценивания **качественных задач**:

2 балла – приведено полное правильное решение, включающее следующие элементы:

- Верно указаны физические явления ИЛИ записаны физические закономерности, применение которых необходимо и достаточно для решения данной задачи;
- Проведены корректные рассуждения, сформулирован верный ответ.

1 балл – приведено неполное решение или решение, содержащее ошибки:

- Записаны не все необходимые для решения физические явления и закономерности;

ИЛИ

- Верно указаны все необходимые для решения физические явления и закономерности, но ответ явно не сформулирован;

ИЛИ

Указаны физические явления и закономерности, но в приведённых рассуждениях содержатся ошибки.

0 баллов – решение задачи полностью неверное ИЛИ отсутствует.

**Перевод в пятибалльную систему:**

«5»	«4»	«3»	«2»
11-12 баллов	8-10 баллов	5-7 баллов	4 баллов и меньше

Для УГПС 08.00.00 Техника и технологии строительства

### Контрольная работа №1

#### «Молекулярная физика и термодинамика»

**Задача №1.** Определите среднюю квадратичную скорость молекул одноатомного идеального газа, находящегося под давлением  $5 \cdot 10^5$  Па, если концентрация молекул  $10^{25} \text{ м}^{-3}$ , а масса каждой молекулы  $3 \cdot 10^{-26}$  кг

**Задача №2.** Определите массу азота в сосуде, ёмкостью  $4 \cdot 10^{-3} \text{ м}^3$ , наполненного под давлением  $2 \cdot 10^5$  Па при температуре  $30^\circ\text{C}$ .

**Задача №3.** За цикл тепловая машина получает от нагревателя количество теплоты 300 Дж и отдаёт холодильнику 250 Дж. Чему равен КПД тепловой машины?

#### Задачи с профессиональной направленностью

1. Если банку с побелкой оставить открытой, то через 5 суток она полностью высохнет. Определите массу воды, содержащейся в побелке, если за 1с с поверхности вылетает  $4 \cdot 10^{18}$  молекул.

2. При проведении малярных работ разлили 1,5 л ацетона  $(\text{CH}_3)_2\text{CO}$ , который полностью испарился и равномерно распределился по помещению. Определите объём помещения, если в  $1 \text{ м}^3$  воздуха содержится  $34 \cdot 10^{21}$  молекул ацетона. Какова скорость движения молекул ацетона, если температура в помещении  $23^\circ\text{C}$ . Плотность ацетона  $790 \text{ кг/м}^3$
3. Облицовочные работы внутри помещений допускается выполнять при температуре воздуха не менее  $10^\circ\text{C}$ , влажности воздуха не более 70%. Возможно ли проведение облицовочных работ, если при температуре  $16^\circ\text{C}$  водяной пар имеет давление 1500 Па, давление насыщенного пара при этом равно 1800 Па.

### Решение задач по разделу «Молекулярная физика и термодинамика»

**Задача №1.** Определите среднюю кинетическую энергию поступательного движения молекул одноатомного идеального газа при давлении  $10^6 \text{ Па}$ . Концентрация молекул газа  $2,7 \cdot 10^{25} \text{ м}^{-3}$ .

**Задача №2.** Кислород, находится под давлением  $10^5 \text{ Па}$  и занимает объём  $2 \cdot 10^{-3} \text{ м}^3$ . Какова температура кислорода массой  $2 \cdot 10^{-2} \text{ кг}$ ?

**Задача №3.** Смешали 40 л воды при температуре  $20^\circ\text{C}$  и 22 л при температуре  $55^\circ\text{C}$ . Определите температуру смеси.

### Задачи с профессиональной направленностью

1. Давление в баллоне радиолампы 14 МПа. Какова средняя квадратичная скорость  $5 \cdot 10^{14}$  молекул воздуха, находящихся в радиолампе, если её объём равен  $10^{-4} \text{ м}^3$ ?

2. При горении электролампы температура наполняющего её инертного газа повышается до  $310^\circ\text{C}$ , а давление до 0,15 МПа. Под каким давлением должны наполняться лампы инертным газом, если температура при наполнении равна  $160^\circ\text{C}$ .

3. В сырых и особо сырых помещениях (относительная влажность воздуха более 75%) при монтаже электропроводки должны применяться провода, кабели и конструкции их крепления повышенной влагостойкости. Определите, относится ли данное помещение к помещениям с повышенной опасностью, если при температуре  $28^\circ\text{C}$  плотность водяного пара равна  $21,76 \text{ г/м}^3$ , а плотность насыщенного пара при этой же температуре  $27,2 \text{ г/м}^3$ .

### Решение задач по теме «Электрическое поле. Законы постоянного тока»

**Задача №1.** В керосине расположен заряд в  $1,5 \cdot 10^{-9} \text{ Кл}$  и на расстоянии 0,006 м притягивает к себе второй заряд с силой  $2 \cdot 10^{-3} \text{ Н}$ . Найдите величину второго заряда.

**Задача №2.** Какое сечение должен иметь медный провод, если при силе протекающего по нему тока 160 А потеря напряжения составляет 8 В. Длина провода, подводящего ток к потребителю, равна 70 м.

**Задача №3.** Определите напряжение на зажимах батареи, если два элемента соединены параллельно. Первый элемент имеет ЭДС 2 В и внутреннее сопротивление 0,6 Ом. Второй имеет ЭДС 1,5 В и внутреннее сопротивление 0,4 Ом.

### Решение задач по теме «Электрическое поле. Законы постоянного тока»

**Задача №1.** В керосине расположены два точечных заряда по  $6 \cdot 10^6 \text{ Кл}$ . На каком расстоянии друг от друга надо расположить заряды чтобы, сила взаимодействия между ними была равна 0,6 Н.

**Задача №2.** Определите силу тока, проходящего по медному проводу длиной 100 м и площадью поперечного сечения  $0,5 \text{ мм}^2$  при напряжении 6,8 В.

**Задача №3.** Чему равны ЭДС и внутреннее сопротивление батареи, если три одинаковые гальванических элемента с ЭДС 1,5 В и внутренним сопротивлением 0,3 Ом соединены: а) последовательно; б) параллельно.

### Решение задач по теме «Магнитное поле. Электромагнитная индукция»

**Задача №1.** Сколько витков должна содержать катушка с площадью поперечного сечения  $50 \text{ см}^2$ . При изменении магнитной индукции катушки от 0,2 до 0,3 Тл в течение 4 мс в ней возбуждалась ЭДС 10 В.

**Задача №2.** Определить время, в течение которого в обмотке выделится количество теплоты, равное энергии магнитного поля в сердечнике электромагнита. Обмотка электромагнита имеет индуктивность 0,8 Гн, сопротивление 15 Ом и находится под постоянным напряжением.

**Задача №3.** Сила Лоренца, действующая на электрон, равна  $5 \cdot 10^{-13}$  Н. С каким ускорением движется электрон в однородном магнитном поле (вектор магнитной индукции перпендикулярен вектору скорости) с индукцией 0,06 Тл.

#### Решение задач по теме «Колебания и волны»

**Задача №1.** Ток в колебательном контуре изменяется со временем по закону  $i = 0,02 \cos 628t$ . Найти индуктивность контура, зная, что емкость его конденсатора  $2 \cdot 10^{-5}$  Ф.

**Задача №2.** Трансформатор, содержащий в первичной обмотке 720 витков, повышает напряжение с 220 В до 600 В. Определите коэффициент трансформации, число витков во вторичной обмотке? Выясните, в какой обмотке провод имеет большую площадь поперечного сечения?

**Задача №3.** В цепь переменного тока со стандартной частотой включена катушка с индуктивностью 80 мГн. Найдите действующее значение напряжения на данном участке цепи, если действующее значение силы тока равно 2 А.

#### Решение задач по теме «Колебания и волны»

**Задача №1.** Значение силы тока, измеренное в амперах, задано уравнением  $i = 0,28 \sin 507t$ . Определите амплитуду силы тока, частоту и период.

**Задача №2.** Напряжение в первичной обмотке трансформатора 120 В, сила тока в ней 2 А. Напряжение во вторичной обмотке 30 В. Определите коэффициент трансформации, силу тока во вторичной обмотке. Выясните, трансформатор является повышающим или понижающим.

**Задача №3.** Определите индуктивное, емкостное, полное сопротивление цепи, сдвиг фаз между силой тока и напряжением. При условии, что в цепь переменного тока со стандартной частотой, последовательно включены резистор сопротивлением 21 Ом, катушка с индуктивностью 0,08 Гн, конденсатор емкостью 82 мкФ.

#### Решение задач по теме «Оптика»

**Задача №1.** Под каким углом виден первый максимум? Дифракционная решётка содержит 600 штрихов на 1 мм. На решётку падает свет длиной волны 500 нм.

**Задача №2.** В некоторую точку пространства приходит излучение с оптической разностью хода волн 1,9 мкм. Определить, усилится или ослабнет свет в этой точке, если длина волны 500 нм.

**Задача №3.** Длина волны желтого света паров натрия в воздухе равна 589 нм. Какова длина волны желтого света паров натрия в стекле с показателем преломления 1,56.

#### Решение задач по теме «Оптика»

**Задача №1.** На дифракционную решетку, направлена монохроматическая волна, постоянная которой равна 0,01 мм. Первый дифракционный максимум получен на экране, смещенном на 4 см от первоначального направления света. Расстояние между экраном и решеткой равно 70 см. Определить длину волны монохроматического излучения.

**Задача №2.** Два когерентных луча с длинами волн 504 нм пересекаются в одной точке на экране, оптическая разность хода лучей равна 18,14 мкм. Что будет наблюдаться в этой точке: усиление или ослабление света.

**Задача №3.** Длина волны, соответствующая красной линии спектра водорода, в вакууме равна 656,3 нм, а в стекле – 410 нм. Определить показатель преломления стекла для этого света?

#### Решение задач по теме «Квантовая физика»

**Задача №1.** Найти величину запирающего напряжения для фотоэлектронов при освещении металла светом с длиной волны 350 нм. Красная граница фотоэффекта для металла  $6,2 \cdot 10^{-5}$  см.

**Задача №2.** Рассчитайте, за какое время количество атомов йода-131 уменьшится в 2000 раз. Период полураспада радиоактивного йода-131 равен 8 сут.

**Задача №3.** Рассчитайте энергию связи и удельную энергию связи, дефект массы ядра углерода  $^{12}_6\text{C}$ .

### Решение задач по теме «Квантовая физика»

**Задача №1.** К вакуумному фотоэлементу, у которого катод выполнен из цезия, приложено запирающее напряжение 3 В. При какой длине волны падающего на катод света появится фототок.

**Задача №2.** Определите дефект массы, энергию связи и удельную энергию ядра азота  $^{14}_7\text{N}$ .

**Задача №3.** Ядро изотопа висмута  $^{211}_{83}\text{Bi}$  получилось из другого ядра после последовательных  $\alpha$ - и  $\beta$ -распадов. Что это за ядро?

### 3. Оценочные материалы для промежуточной аттестации

#### Критерии оценки

За каждое задание **первой части** выставляется 1 балл при правильном ответе, 0 баллов – при неправильном ответе.

#### Задание №19 второй части:

2 балла – приведено полное правильное решение, включающее следующие элементы:

- Записаны физические закономерности, применение которых необходимо и достаточно для решения данной задачи;

- Выполнены необходимые математические преобразования и расчёты (возможно, с вычислением промежуточных величин, то есть «по частям»), получен верный ответ (при округлении погрешность не должна превышать 10%) с указанием единиц измерения.

1 балл – приведено неполное решение или решение, содержащее ошибки:

- Записаны не все необходимые для решения физические закономерности;

ИЛИ

- В записях необходимых для решения физических закономерностях имеются ошибки;

ИЛИ

- Допущены ошибки в математических преобразованиях или вычислениях.

0 баллов – решение задачи полностью неверное ИЛИ отсутствует.

#### Задание №20 второй части:

2 балла – приведено полное правильное решение, включающее следующие элементы:

- Верно указаны физические явления ИЛИ записаны физические закономерности, применение которых необходимо и достаточно для решения данной задачи;

- Проведены корректные рассуждения, сформулирован верный ответ.

1 балл – приведено неполное решение или решение, содержащее ошибки:

- Записаны не все необходимые для решения физические явления и закономерности;

ИЛИ

- Верно указаны все необходимые для решения физические явления и закономерности, но ответ явно не сформулирован;

ИЛИ

- Указаны физические явления и закономерности, но в приведённых рассуждениях содержатся ошибки.

0 баллов – решение задачи полностью неверное ИЛИ отсутствует.

#### Перевод в пятибалльную систему:

«5»	«4»	«3»	«2»
19-22 баллов	15-18 баллов	11-14 баллов	10 баллов и меньше

## Выполнение практических занятий 1-7(всего 14 лз)

### Лабораторная работа № 1. Тема Изучение одного из изопроцессов

Опытная проверка закона Гей-Люссака

**Цель работы:** Экспериментально подтвердить справедливость закона Гей-Люссака.

**Оборудование:** стеклянная трубка, запаянная с одного конца; цилиндрический сосуд, наполненный горячей водой (около 50 °С); цилиндрический сосуд, наполненный водой комнатной температуры; пластилин или кусочек плёнки, термометр, линейка.

Описание работы Закон Гей-Люссака устанавливает связь между абсолютной температурой газа и объёмом данной массы газа при постоянном давлении. Для опытного доказательства закона Гей-Люссака достаточно измерить объём и температуру газа в двух состояниях при постоянном давлении и проверить справедливость равенства  $V_1/T_1 = V_2/T_2$ . (1) Это можно осуществить, используя в качестве газа воздух при постоянном атмосферном давлении. Нетрудно показать, что объём воздуха в стеклянной трубке пропорционален высоте столба воздуха  $l$ , поэтому закон Гей-Люссака может быть представлен в виде  $l_1/T_1 = l_2/T_2$ . (2)

#### Ход работы

Задание №1 (базовый уровень) 1. Стеклянную трубку опустите почти полностью открытым концом вверх в сосуд с горячей водой и подождите 2-3 минуты, пока воздух внутри трубки нагреется до температуры  $t_1$ , где  $t_1$  – температура воды в сосуде с горячей водой (рис. 1а). Измерьте длину  $l_1$  стеклянной трубки и температуру  $t_1$  с помощью лабораторного термометра, шкала которого проградуирована в градусах Цельсия.

Рис. 1. Схема лабораторной установки

2. Чтобы масса воздуха осталась постоянной, открытый конец стеклянной трубки, находящейся в сосуде с горячей водой, замажьте пластилином или закройте плёнкой так, чтобы вода не попадала внутрь трубки. 3. Затем быстро выньте трубку из сосуда с горячей водой и опустите концом, замазанным пластилином, в сосуд с водой комнатной температуры (рис. 1б) и под водой снимите пластилин (рис. 1в). 4. Вода заполнит трубку до определённого уровня. Необходимо добиться того, чтобы давление было равным атмосферному (закон проверяется при постоянном давлении). Для этого необходимо погружать трубку до тех пор, пока уровни воды в стакане и трубке не совпадут (рис. 1г).

5. Измерьте длину  $l_2$  воздушного столба в трубке (рис. 1г) и температуру  $t_2$  в сосуде с водой комнатной температуры. 6. Вычислите отношения  $l_1/l_2$  и  $T_1/T_2$ , где  $T_1, T_2$  – температуры  $t_1, t_2$  по абсолютной шкале температур в кельвинах.

7. Результаты измерений и вычислений внесите в таблицу 1. Таблица 1. № Длина 1 Длина 2 Темпера -тура 1 Темпера -тура 2 Темпера -тура 1 Темпера -тура 2 Отношение длин и температур  $l_1, \text{ мм}$   $l_2, \text{ мм}$   $t_1, \text{ }^\circ\text{C}$   $t_2, \text{ }^\circ\text{C}$   $T_1, \text{ К}$   $T_2, \text{ К}$   $l_1/l_2$   $T_1/T_2$

8. Рассчитайте абсолютную ( $\Delta l$  и  $\Delta T$ ) и относительную ( $\epsilon_1$  и  $\epsilon_2$ ) погрешности измерений по формулам  $\Delta l = \epsilon_1 \cdot l_1$ ,  $\Delta T = \epsilon_2 \cdot T_1$ . Погрешности приборов примите равными  $\Delta l = 1 \text{ мм}$ ,  $\Delta T = 1 \text{ К}$ .

9. Сравните результаты и подтвердите справедливость формулы (2). 10. Запишите выводы из эксперимента.

### Лабораторная работа №2 Определение влажности воздуха

Время на выполнение: 90 минут

**Цель работы:** закрепить понятие о влажности воздуха и способах ее измерения; определить абсолютную и относительную влажность воздуха, точку росы;

**Оборудование:** психрометр, психрометрическая таблица, таблица «Давление и плотность насыщенного водяного пара при различных температурах».

1. Снять показания психрометра в различных частях класса.

2. Пользуясь психрометрической таблицей определить относительную влажность воздуха.

3. Рассчитать абсолютную влажность воздуха и определить точку росы используя таблицу «Давление и плотность насыщенного водяного пара при различных температурах».

$$\rho_a = \frac{\varphi \cdot \rho_0}{100\%}$$

4. Результаты в таблицу:



№ измерения	Местоположение психрометра	Показания сухого термометра, $T_c, K$	Показания увлажненного термометра, $T_w, K$	Разность показаний сухого и увлажненного термометров, $T_c - T_w, K$	Относительная влажность воздуха, $\varphi, \%$	Абсолютная влажность воздуха, $\rho_a, \text{кг/м}^3$	Точка росы, $T_p, K$
1							
2							
3							

5. Сделать выводы по работе.

### Лабораторная работа № 3

*Тема: Изучение последовательного и параллельного соединения проводников.*

*Инструктаж по БЖ*

*Цель урока:* проверить справедливость законов электрического тока для последовательного и параллельного соединения проводников.

*Задачи: образовательные:* сформировать умения собирать цепи из параллельно и последовательно соединенных проводников, определять цену деления электроизмерительных приборов, умения записывать и математически обрабатывать измеренные величины, делать вывод;

*развивающие:* развитие мышления, памяти, внимания, исследовательских способностей обучающихся, наблюдательности; развитие монологической речи с использованием физических терминов; развитие умения логически мыслить, умение анализировать и применять знания, делать выводы.

*воспитательные:* продолжить воспитание отношения к физике как к экспериментальной науке;

работу по формированию умений работать в коллективе (умение высказывать свою точку зрения и выслушать точку зрения товарища, умение уважать мнение товарища и др.);

продолжить формирование сознательной дисциплины при работе в коллективе; воспитание аккуратности, дисциплинированности.

*Тип урока:* проверки и закрепления ЗУН

*Оборудование:* источник тока, резисторы, амперметр, вольтметр, реостат, соединительные провода, ключ.

#### *Ход урока.*

##### *I. Организационный момент*

Взаимное приветствие педагога и обучающихся. Проверка готовности обучающихся к уроку. Фиксирование отсутствующих. Раздача тетрадей для лабораторных работ.

##### *II. Актуализация знаний.*

1. Чему равна общая сила тока в цепи при последовательном соединении? При параллельном?
2. Чему равно общее напряжение в цепи при последовательном соединении? При параллельном?

3. Как рассчитать общее сопротивление в цепи при последовательном соединении? При параллельном?

III. Выполнение лабораторной работы.

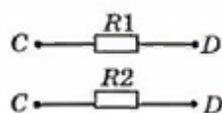
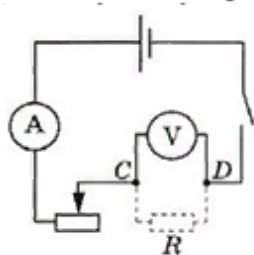

1. Собрали схему из соединенных последовательно источника тока, реостата, амперметра и одного резистора.
2. Подключили к точкам С, Д вольтметр, параллельно резистору.
3. Замкнули цепь и измерили силу тока  $I_1$ , напряжение  $U_1$
4. Заменяли первый резистор вторым, измерили тока  $I_2$ , напряжение  $U_2$ .
5. Подключили между точками С и Д оба резистора последовательно, параллельно им подключили вольтметр. Измерили тока  $I_3$ , напряжение  $U_3$ .
6. Соединили резисторы параллельно, подключили их между точками С и Д, затем параллельно им подключили вольтметр. Измерили тока  $I_4$ , напряжение  $U_4$ .

7. Сделать выводы по работе.

### Лабораторная работа № 4

#### «Измерение ЭДС и внутреннего сопротивления источника тока»

Цель: измерить ЭДС и внутренне сопротивление источника постоянного тока.

Оборудование: источник тока, вольтметр, амперметр, реостат, ключ, соединительные провода.

#### Ход работы

№	$U$ , В	$I$ , А	$r$ , Ом	$\langle r \rangle$ , Ом	$\varepsilon$ , В	$\langle \varepsilon \rangle$ , В
1						
2						
3						
4						
5						
6						

1)

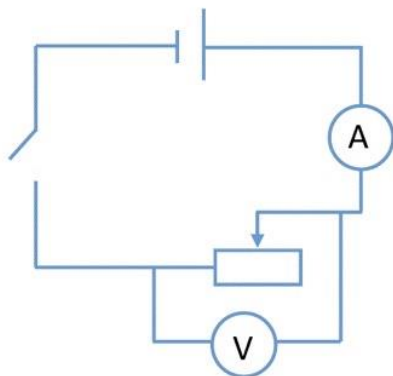

4) Рассчитайте внутреннее сопротивление и ЭДС источника тока для трех пар измерений:

$$r_{12} = \frac{U_2 - U_1}{I_1 - I_2}; \quad r_{12} = \frac{U_4 - U_3}{I_3 - I_4}; \quad r_{12} = \frac{U_6 - U_5}{I_5 - I_6};$$

$$\varepsilon_{12} = \frac{I_1 U_2 - I_2 U_1}{I_1 - I_2}; \quad \varepsilon_{34} = \frac{I_3 U_4 - I_4 U_3}{I_3 - I_4}; \quad \varepsilon_{56} = \frac{I_5 U_6 - I_6 U_5}{I_5 - I_6}.$$

5) Рассчитайте среднее значение внутреннего сопротивления и ЭДС источника тока:

$$\langle r \rangle = \frac{r_{12} + r_{34} + r_{56}}{3};$$

$$\langle \varepsilon \rangle = \frac{\varepsilon_{12} + \varepsilon_{34} + \varepsilon_{56}}{3}.$$

6) Сделать выводы п/р.

## Лабораторная работа № 5

Изучение явления электромагнитной индукции.

*Цель работы:* изучить одно из самых важных явлений электромагнетизма – явление магнитной индукции.

*Оборудование:* источник тока, гальванометр, катушка, железный сердечник, U-образный магнит, магнитная стрелка, реостат, ключ, витки проволоки или катушка 2, диаметр которой больше катушки 1, соединительные провода.

Подготовительный этап:

1. Соберите схему согласно рисунку Л.3. В катушку вставьте железный сердечник. Замкните цепь, заметьте при этом, в какую сторону отклонится стрелка гальванометра, с помощью магнитной стрелки установите расположение полюсов катушки. В дальнейшем при выполнении работы можно будет судить о расположении магнитных полюсов катушки с током по направлению отклонения стрелки гальванометра.

~~2. Отключите от цепи реостат и ключ, замкните цепи гальванометра на~~

---

---

Ход работы:

1. Приставим сердечник к одному из полюсов U-образного магнита и вдвинем внутрь катушки (рисунок Л.4), наблюдая одновременно за стрелкой гальванометра.

2. Повторим наблюдение, выдвигая сердечник из катушки, а также меняя полюсы магнита.

3. Зарисуем схему опыта и проверим выполнение правила Ленца в каждом случае:

1) Приставленный к магниту сердечник, также становится магнитом, при этом дальний от магнита конец сердечника становится одноименным с полюсом магнита, к которому он приставлен.

2) При приближении сердечника к катушке, в ней возникает индукционный ток такого направления, что на ближайшем от сердечника конце катушки появляется одноименный магнитный полюс (синий вектор – направление магнитного поля катушки, а красный – сердечника), магнитное поле сердечника нарастает,

поэтому магнитное поле катушки стремится его уменьшить, правило Ленца выполняется:

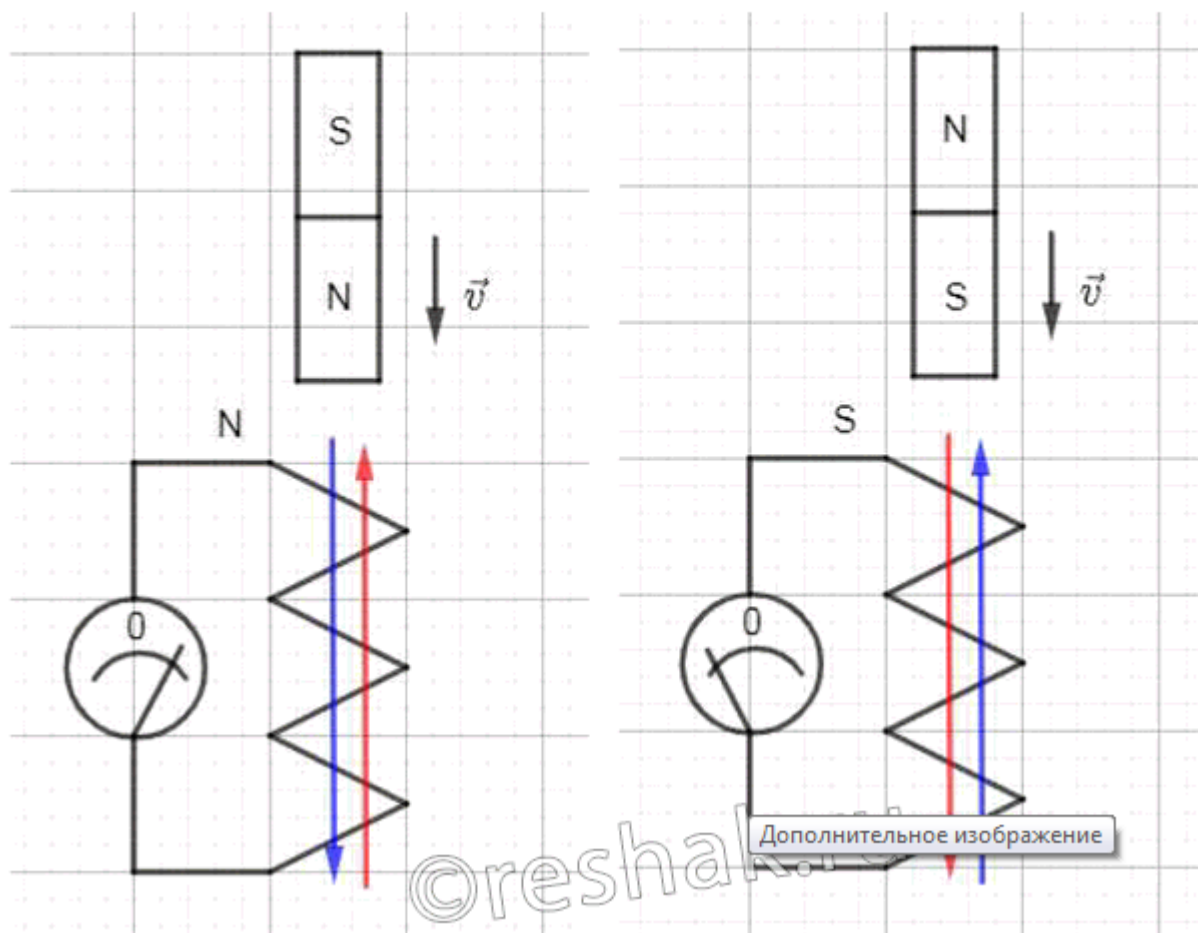

### 3) Вывод

#### Лабораторная работа № 6

Тема: «Определение показателя преломления стекла»

**Цель:** экспериментально определить относительный показатель преломления стекла.

**Необходимо знать:** основные законы распространения света.

**Необходимо уметь:** работать с приборами, делать выводы на основе экспериментальных данных.

**Оборудование:** стеклянная пластинка, имеющая форму трапеции, картон, 4 иголки, источник света.

#### Теоретические сведения

Известно, что скорость света в веществе  $v$  всегда меньше скорости света в вакууме  $c$ .

Отношение скорости света в вакууме  $c$  к ее скорости в данной среде  $v$  называется **абсолютным показателем преломления**:

$$n = \frac{c}{v}$$

Также, абсолютный показатель преломления можно выразить через отношение синуса угла падения к синусу угла преломления при переходе луча из вакуума в данную среду:

$$n = \frac{\sin \alpha}{\sin \beta}$$

Словосочетание «абсолютный показатель преломления среды» часто заменяют на «показатель преломления среды».

#### Законы преломления:

1. Отношение синуса угла падения  $\alpha$  к синусу угла преломления  $\beta$  есть величина постоянная для двух данных сред.
2. Лучи, падающий и преломленный, лежат в одной плоскости с перпендикуляром, проведенным в точке падения луча к плоскости границы раздела двух сред.

Для преломления выполняется принцип обратимости световых лучей: луч света, распространяющийся по пути преломленного луча, преломившись в точке  $O$  на границе раздела сред, распространяется дальше по пути падающего луча. Из закона преломления следует, что если вторая среда оптически более плотная чем первая среда,

После прохождения через стеклянную плоскопараллельную пластинку луч света смещается, однако его направление остается прежним. Анализируя ход луча света, можно с помощью геометрических построений определить показатель преломления стекла.

#### Ход работы

##### Задание №1.

1. Положите на стол лист картона, а на него – стеклянную пластинку.
2. Воткните в картон по одну сторону пластинки две булавки – 1 и 2 так, чтобы булавка 2 касалась грани пластинки. Они будут отмечать направление падающего луча.
3. Глядя сквозь пластинку, воткните третью булавку так, чтобы она закрывала первые две. При этом третья булавка тоже должна касаться пластины.

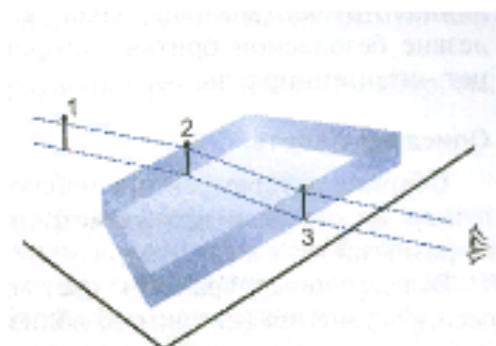

### Задание №2.

1. Уберите булавки, обведите пластину карандашом и в местах проколов листа картона булавками поставьте точки.
2. Начертите падающий луч 1-2, преломленный луч 2-3, а также перпендикуляр к границе пластинки.
3. Отметьте на лучах точки  $A$  и  $B$  такие, что  $OA=OB$ . Из точек  $A$  и  $B$  опустите перпендикуляры  $AC$  и  $BD$  на перпендикуляр к границе пластинки.

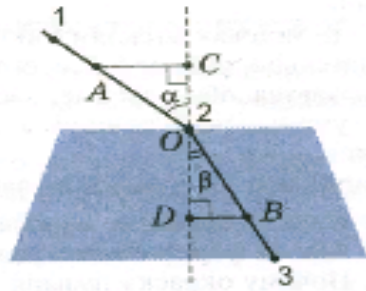

### 3) Составить вывод

### Лабораторная работа № 7

#### Определение длины световой волны

**Цель работы:** определить длину световой волны с помощью дифракционной решетки.

**Оборудование:**

1. дифракционная решетка с указанным на ней периодом;
2. измерительная установка;
3. полупроводниковый лазер (лазерная указка).

#### Ход работы

В работе для определения длины световой волны используется *дифракционная решетка* с периодом (период указан на решетке). Она является основной частью измерительной установки, показанной на рисунке 1.

Перед началом лабораторной работы установите на скамью экран так, чтобы при включении лазера кнопкой красная точка совпала с нулевым делением шкалы экрана.

Установите в держатель рамку с дифракционной решеткой и включите лазер. На экране образуется картина максимумов и минимумов, идущих от разных щелей решетки в одном направлении. Эта картина представляет серию ярких красных точек, симметрично расходящихся от центрального пятна – нулевого максимума. Меняя дифракционные решетки, наблюдайте, как меняется дифракционная картина в зависимости от числа штрихов на миллиметр.

После наблюдения качественной картины серии максимумов переместите движок с решеткой по пазу скамьи так, чтобы какой либо максимум (запишите его номер  $k$ ) точно совпал с целым миллиметровым делением шкалы экрана, и измерьте расстояние  $b$  от него до центрального максимума. Определите расстояние  $a$  по линейке на скамье от экрана до решетки.

Длина волны определяется по формуле:

Где:  $d$  - период решетки;  $k$  - порядок спектра;

- угол, под которым наблюдаются максимум света соответствующего цвета;

Поскольку углы, под которыми наблюдается максимумы 1-го и 2-го порядков, не превышают  $5^\circ$ , можно вместо синусов углов использовать их тангенсы.

Из рисунка 2 видно, что

Расстояние отсчитывают по линейке от решетки до экрана, расстояние  $b$  – по шкале экрана от щели до выбранной линии спектра.



### Указания к работе

1. Подготовьте бланк отчета с таблицей для записей результатов измерений и вычислений.
2. Соберите измерительную установку, установите экран на произвольном расстоянии от решетки.
3. После наблюдения качественной картины серии максимумов переместите движок с решеткой по пазу скамьи так, чтобы какой либо максимум (запишите его номер  $k$ ) точно совпадал с целым миллиметровым делением шкалы экрана, и измерьте расстояние  $b$  от него до центрального максимума.
4. Определите положение середин цветных полос в спектрах 1-го порядков.
5. Данные занесите в таблицу.

Цвет полос	$k$	$d$	$b$ слева, м	$b$ справа, м	$b$ среднее, м	$a$ , м	, м

6. По данным измерений вычислите длины волн
7. Сравните полученные результаты с табличным значением длины волны видимой части спектра.
8. Проведите опыт с другой дифракционной решеткой и сравните полученные результаты между собой и табличными.

*Во избежание повреждения глаз категорически запрещается направлять луч лазера на лицо человека..*

#### Контрольный вопрос:

Чем отличается дифракционный спектр от дисперсионного.

## Лабораторная работа №13. Изучение карты звездного неба

### Раздел 1. Практические основы астрономии

#### Тема 1.1. Звёздные карты

Название практической работы: Изучение звёздного неба с помощью подвижной карты

Учебная цель: знакомство со звёздным небом, решение задач на условия видимости созвездий и определении их координат

Учебные задачи:

образовательная - знание основ астрономии;

воспитательная – научное познание природы, роль и место человека во Вселенной;

развивающая – приобретение практических навыков и их применение.

Правила безопасности: правила проведения в кабинете во время выполнения практического занятия

Норма времени: 2 часа

Образовательные результаты, заявленные во ФГОС третьего поколения:

Студент должен

уметь: пользоваться подвижной картой звёздного неба, находить созвездия

знать: астрономические понятия и термины

Обеспеченность занятия:

- методические указания по выполнению практического занятия

- рабочая тетрадь, подвижная звёздная карта

Порядок проведения занятия:

Для выполнения практической работы учебная группа распределяется по одному варианту Теория. Вид звёздного неба изменяется из - за суточного вращения Земли. Изменение вида звёздного неба в зависимости от времени года происходит вследствие обращения Земли вокруг Солнца. Работа посвящена знакомству со звёздным небом, решению задач на условия видимости созвездий и определении их координат.

Подвижная карта звёздного неба изображена на рисунке1. Перед началом работы овал накладного круга вырезать по линии, соответствующей географической широте места наблюдения. Линия выреза накладного круга будет изображать линию горизонта. Звёздную карту и накладной круг наклеить на картон. От юга к северу накладного круга натянуть нить, которая покажет направление небесного меридиана.

На карте звёзды показаны чёрными точками, размеры которых характеризуют яркость звёзд, туманности обозначены штриховыми линиями. Северный полюс мира изображён в центре карты. Линии, исходящие от северного полюса мира, показывают расположение кругов склонения. На звёздной карте для двух ближайших кругов склонения угловое расстояние равно 2 ч. Небесные параллели нанесены через  $30^\circ$ . С их помощью произвести отсчёт склонение светил  $\delta$ . Точки пересечения эклиптики с экватором, для которых прямое восхождение 0 и 12 ч., называются точками весеннего  $\gamma$  и  $\Omega$  равноденствий. По краю звёздной карты нанесены месяцы и числа, а на накладном круге – часы.

Для определения местоположения небесного светила необходимо месяц, число, указанное на звёздной карте, совместить с часом наблюдения на накладном круге.

На карте зенит расположен вблизи центра выреза (в точке пересечения нити, изображающей небесный меридиан с небесной параллелью, склонение которой равно географической широте места наблюдения).

